

ONE CONCEPT

Masterdarter



10030658 10030659

Vážení zákazník,

Blahoželáme vám k zakúpeniu tohto výrobku Klarstein. Pozorne si prosím prečítajte nasledujúci manuál a postupujte podľa návodu na obsluhu, aby sa predišlo možnému poškodeniu. Spoločnosť nie je zodpovedná za škody spôsobené nesprávnym použitím výrobku alebo za zanedbanie bezpečnostných opatrení.

Technické údaje

Číslo produktu	10030658 10030659
Napájanie	9V DC, 500 mA (Schaltnetzteil 100-240V, 50Hz)
Rozmery	513 x 572 x 65mm
Obsah balenia	<ul style="list-style-type: none">• Elektronický terč• Návod na hru a použitie• 12 šípok (v častiach)<ul style="list-style-type: none">• 3x modrá• 3x zelená• 3x červená• 3x čierna• 24 mäkkých hrotov• 2 x skrutka, 2 x zásuvka• Nabíjačka

Dôležité bezpečnostné

- Pred použitím si prečítajte všetky pokyny.
- Nekladte na alebo v blízkosti horúceho plynového alebo elektrického variča alebo do rozohriatej rúry.
- Pre ochranu proti požiaru, úrazu elektrickým prúdom alebo zraneniu osôb, neponárajte kábel zo zásuvky elektrickej zástrčky alebo zariadenie do vody alebo iných kvapalín.
- Nevystavujte prístroj extrémnym teplotám. Spotrebič by mal byť používaný v miernom podnebí.
- Používanie nástavcov, ktoré nie sú odporúčané výrobcom prístroja môže viesť k požiaru, úrazu elektrickým prúdom alebo zraneniu osôb. Neotvárajte jednotku odstraňovaním žiadnych krytových častí. Nepokúšajte sa opravovať prístroj. Akékoľvek opravy alebo servis by mali byť vykonané iba kvalifikovaným personálom.
- Len kvalifikované osoby môžu vykonávať technické práce na výrobku. Výrobok nesmie byť otvorený alebo zmenený. Komponenty nemôžu byť opravované užívateľom. Výrobca nie je zodpovedný za akékoľvek rušenie rádia alebo televízie spôsobené neoprávnenými úpravami.
- Spotrebič nie je hračka. Nenechajte deti hrať sa s ním. Nikdy nedovoľte deťom vkladať cudzie predmety do prístroja.

- Nikdy nečistite povrch prístroja s rozpúšťadlami, riedidlami, čistiacimi prostriedkami alebo inými chemickými výrobkami. Namiesto toho použite mäkkú, suchú handričku alebo mäkkú kefku.
- Toto zariadenie sa používa s 12V napájaním.
- Uložte si tieto pokyny.

Bezpečnostné pokyny

- Pred použitím si prečítajte všetky pokyny.
- Nevystavujte prístroj extrémnym teplotám. Spotrebič by mal byť používaný v miernom podnebí.
- Len kvalifikované osoby môžu vykonávať technické práce na výrobku. Výrobok nesmie byť otvorený alebo zmenený. Komponenty nemôžu byť opravované užívateľom. Výrobca nie je zodpovedný za akékoľvek rušenie rádia alebo televízie spôsobené neoprávnenými úpravami.
- Nikdy nečistite povrch prístroja s rozpúšťadlami, riedidlami, čistiacimi prostriedkami alebo inými chemickými výrobkami. Namiesto toho použite mäkkú, suchú handričku alebo mäkkú kefku.
- Uložte si tieto pokyny.

Drobné predmety

Udržujte drobné predmety (t.j. skrutky, montážny materiál, pamäťové karty a pod) a obaly mimo dosahu detí. Nenechajte deti hrať sa s fóliou. Nebezpečenstvo udusenía!

Premiestňovanie zariadenia

Uchovajte originálny obal. Ak chcete získať dostatočnú ochranu zariadení počas dodávky alebo prepravy, uistite sa, že je uložené späť do pôvodného obalu.

Čistenie povrchu

Nepoužívajte prchavé tekutiny, čistiace prostriedky alebo podobne. Používajte čistú suchú handričku.

Montáž

Vyberte vhodné miesto s cca. 3 m voľného priestoru okolo neho. Vrhacia čiara musí byť vo vzdialenosti 2,37 m od terča. Pripevnite terč na stenu tak, aby stred terča bol vo výške 1,73 m nad zemou. Označte príslušné otvory s ceruzkou na stene. Vyvráťajte otvory na vyznačených miestach na stene. Vložte skrutky s použitím vhodných hmoždeniek a nakoniec zaveste terč na skrutku pomocou montážnych otvorov. Zakrúťte hrot a telo dohromady ako je uvedené do násadky a vložte rozloženú letku do priečných drážok.

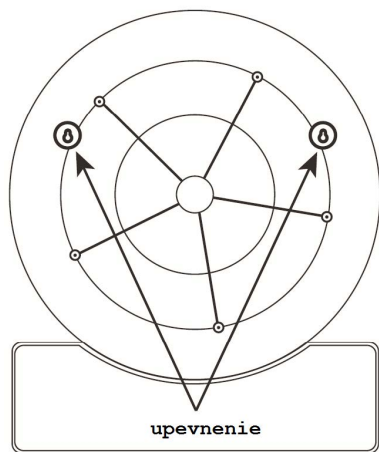
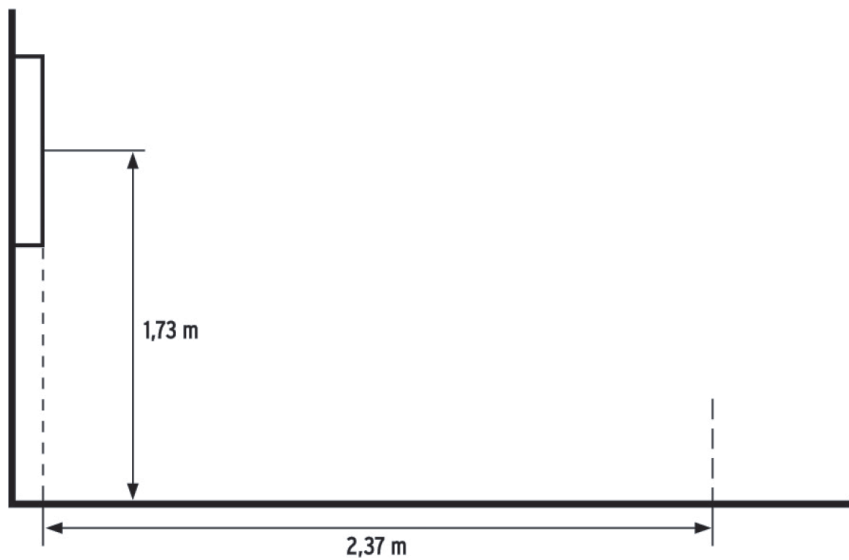

Dajte šípky dohromady:



Terč

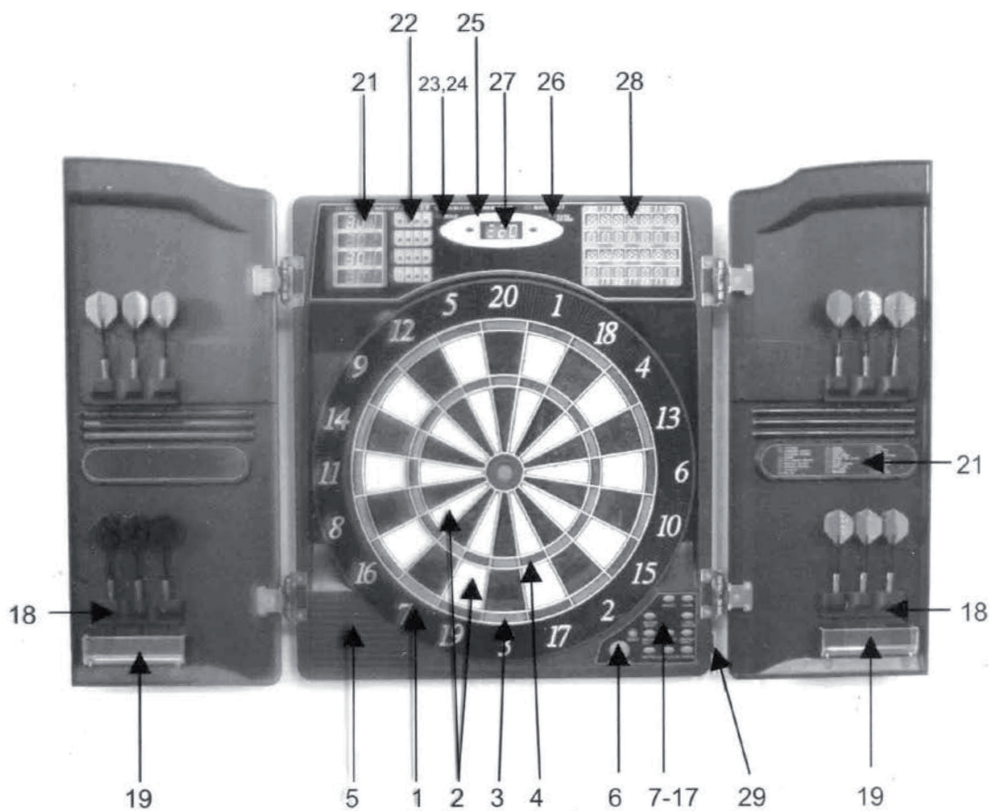

- | | |
|-------------------------------|-------------------------|
| 1 Catch ring | 23 Signál pozastavenia |
| 2 Singles | 24 Signál Double In |
| 3 Doubles (dvojnásobky) | 25 Signál Double Out |
| 4 Triples (trojnásobky) | 26 Signál Master Out |
| 5 Reproduktor | 27 Signál Temp. skóre |
| 6 Štart / Pozastavenie | 28 Signál Cricket skóre |
| 7-17 funkčné tlačidlá | 29 DC IN |
| 18 Držiak na šípky | |
| 19 Zásuvka na uskladnenie | |
| 20 Menu hry | |
| 21 Displej zobrazujúci skóre | |
| 22 Displej zobrazujúci hráčov | |

Prevádzka

prepínač / tlačidlo POWER - nachádza sa v pravom dolnom rohu na strane terča. Uistite sa, že AC adaptér je zapojený do konektora na pravej strane terča, alebo sú vložené batérie. Stlačte prepínač POWER pre zapnutie alebo vypnutie hry.

Funkčné tlačidlá:

GAME GUARD	Po stlačení tlačidla START a začatí hry, herná funkcia GAME GUARD môže byť aktivovaná. Pri stlačení tlačidla, všetky tlačidlá budú zamknuté. Ak je aktívny GAME GUARD, zavádzajúca šípka zasahujúca tlačidlo nebude ovplyvňovať hru. Pre deaktiváciu GAME GUARD, jednoducho stlačte tlačidlo znovu a tlačidlá sa odomknú.
BOUNCE OUT	Rozhodnite sa pred hrou či chcete počítať šípky, ktoré nezostali v doske (vyskočené) alebo nie. Ak tomu tak nie je, jednoducho stlačte tlačidlo BOUNCE OUT bezprostredne po tom, ako šípka vyskočí von, aby sa odpočítalo skóre, ktoré registruje.
DART-OUT/SCORE	Funkcia DART-OUT je aktívny iba počas "01" hier (301, 401, atď.). Keď skóre hráča klesne pod 160, môže stlačiť DART OUT tlačidlo pre návrh od terča, aké 3 šípky sú potrebné na dokončenie hry. Poznámka: dvojnásobky a trojnásobky sú označené 2 a 3 čiarkami na ľavej strane čísla. Funkcia SCORE umožňuje hráčovi prístup ku skóre, ktoré nie je aktuálne na displeji.

SOUND	Úroveň zvuku nastaviteľná od 0-7 úrovne (8 úrovní).
DOUBLE/MISS	Toto tlačidlo slúži na aktiváciu Double in / Double Out a Master Out možnosti pre hry. Táto funkcia je aktívna len pri výbere 301, 401, atď. hier. Funkcia MISS je aktívny počas hrania akejkoľvek hry. Stlačte tlačidlo pre registráciu minutej šípky. Hráč môže stlačiť toto tlačidlo, keď šípka dopadne mimo cieľovú oblasť, takže počítač registruje hodenú šípku.
PLAYER/PAGE	Tlačidlo sa používa na začiatku každej hry k výberu počtu hráčov. Tlačidlo umožňuje hráčom vidieť skóre ďalšieho hráča, ktoré nie je na aktívnom displeji.
GAME	Stlačte pre listovanie v menu na hernej obrazovke a vyberte hru.
SELECT	Pre výber rôzneho nastavenia obtiažnosti pre hry.
RESET	
CYBERMATCH	Hra proti počítaču. Vyberte si úroveň obtiažnosti (C1 = pre-C5 = začiatočník) a stlačte tlačidlo START.

Beispiel:

- Táto vzrušujúca funkcia umožňuje hrať jedinému hráčovi proti počítaču v jednej z piatich rôznych úrovni schopností! Iba jeden hráč môže dokončiť proti Cybermatch konkurentovi v čase. Funkcia Cybermatch pridáva úroveň súťaže na normálne rutinné tréningy.
- Cybermatch kvalifikačné úrovne Level 1 (C1) profesionál - Level 5 (C5) začiatočník.

Hra v tíme:

Môžete tiež hrať v tímoch s až 16 hráčov. Preto stlačte prehrávači, kým sa nezobrazí "t" pred číslom. príklad:

t 2-2	2 tímy, 4 individuálni hráči	(1. tím 1&3, 2. tím 2 &4)
t 3-3	3 tímy, 6 individuálni hráči	(1. tím 1&4, 2. tím 2&5, 3. tím 3&6)
t 4-4	4 tímy, 8 individuálni hráči	(1. tím 1&5, 2. tím 2&6, 3. tím 3&7, 4. tím 4&8)

- Stlačte pre aktiváciu funkcie Cybermatch kde si môžete zahrať proti počítaču a následne stlačte START. Kedy sa začína hra: "ľudský" hráč hodí ako prvý. Po 3 hodených šípkach, prejdite k terču, aby ste vybrali šípky von a stlačte tlačidlo START pre zmenu ďalšieho hráča (Cybermatch). Pozrite sa, ako sa Cybermatch súperove skóre na zobrazuje na displeji. Terč bude označovať segment kam Cybermatch súper hádza v displeji aktívneho skóre (ATTEMPT LED sa rozsvieti). Potom displej aktívneho skóre zobrazí segment, ktorý Cybermatch súper skutočne strelil (RESULT LED sa rozsvieti). Po tom, ako Cybermatch súper dokončí svoje kolo, doska sa automaticky nastaví na ľudského hráča. Hra pokračuje, kým jeden hráč vyhrá. VELA ŠTASTIA!

Liste der Spiele

č.	hra	č.	hra
G01	301	G20	Football
G02	Cricket	G21	Baseball
G03	Scram	G22	Steeple Chase
G04	Cut Throat	G23	Bowling
G05	English Cricket	G24	Car Rallye
G06	Advanced Cricket	G25	Shove a Penny
G07	Shooted	G26	Nine Darts
G08	Big Six	G27	G&R
G09	Overs	G28	Gold Hunt
G10	Unders	G29	Casino A
G11	Count Up	G30	Casino B
G12	High Score	G31	Casino C
G13	Round The Clock	G32	Elimination
G14	Killer	G33	Horse Shoes
G15	Double DOWn	G34	Warfare
G16	41	G35	Advanced Warfare
G17	All Fives	G36	Paintball
G18	Shanghai	G37	Fox Hunt
G19	Golf	G38	Tic Tac Toe

Riešenie problémov

Žiadne výsledky? Skontrolujte, či bola hra nastavená na režim Nastavenie alebo do režimu Pauza. Potom skontrolujte, či senzorové prvky alebo funkčné klávesy sú zaseknuté alebo rozkývané.

Zaseknuté senzorové prvky alebo zaseknuté funkčné klávesy? Počas prepravy a taktiež počas normálnej prevádzky terča sa môže stať, že senzorové prvky občas uviaznu alebo nebudú registrovať hod. V tomto prípade zaznie varovný signál a indikátor začne blikať, indikujúc zaseknutý prvok. Šetrné vytiahnutie šípky z prvku alebo jemne pohybovanie prvku sem a tam ľahkým tlakom prsta zvyčajne rýchlo uvoľní prvok. Hra potom môže byť obnovená a skóre bude pokračovať presne od okamihu, kedy bolo prerušené.

Odstraňovanie zlomených hrotov šípok: mäkké hroty sú určite bezpečnejšie na použitie, ale netrávajú večne. Ak dôjde k zlomeniu hrotu a zostane uviaznutý v terči, snažte sa ho vytiahnuť von veľmi opatrne s vhodnými klieštikmi. V prípade, že odlomená špička je tak krátky, že nevyčnieva nad povrch terča, môže byť tiež zatlačený do terča cez otvor. Mäkká špička nemôže poškodiť elektroniku umiestnenej pod prvkami terča. Pre túto operáciu však dôrazne odporúčame použiť mäkkú špičku šípky, ktorá je v perfektnom stave.

Nikdy netlačte krátky zlomený hrot šípky skrz terč pomocou ostrého kovového predmetu, pretože kovový hrot môže ľahko spôsobiť poškodenie dosky, ak je zavedený príliš hlboko do terča. Čím ťažšia je šípka, tým väčšie je nebezpečenstvo zlomenia špičky.

Ochrana životného prostredia



Ak sa na výrobku nachádza vľavo zobrazená prečiarknutá popolnica, platí Európska smernica 2002/96/EG. Tieto výrobky sa nesmú vyhadzovať s bežným odpadom.

Informujte sa o miestnych nariadeniach o samostatnom zbere elektrických a elektronických zariadení. Riadte sa miestnymi nariadeniami a nevyhadzujte staré prístroje s bežným domácim odpadom. Správnym odstránením chránite svoje okolie a spoluobčanov pred možnými negatívnymi následkami. Recyklovanie pomáha znižovať spotrebu prírodných zdrojov.

Vyhlásenie o zhode

Výrobca: CHAL-TEC GmbH, Wallstraße 16, 10179 Berlin, Deutschland Tento

produkt je v súlade s nasledujúcimi európskymi smernicami:

2011/65/EU (RoHS)
2014/30/EU (EMC)

