

KLARSTEIN NIELSTRTK
TEIN NIELSTRTK KLAR
KLARSTEIN NIELSTRTK
TEIN NIELSTRTK KLAR
KLARSTEIN NIELSTRTK
TEIN NIELSTRTK KLAR
KLARSTEIN NIELSTRTK

KLARSTEIN

Sauenland Pro XL

BBQ grill

10035373

Vážený zákazník,

Blahoželáme k zakúpeniu tohto produktu. Prečítajte si pozorne nasledujúce pokyny a postupujte podľa nich, aby ste predišli možným škodám. Nezodpovedáme za škody spôsobené nedodržaním pokynov alebo nesprávnym použitím. Naskenujte QR kód, aby ste získali prístup k najnovšiemu používateľskému manuálu a ďalším informáciám o produkte.

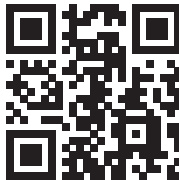

OBSAH

Bezpečnostné pokyny 2
Montáž 2
Obsluha 16
Čistenie a Starostlivosť 16
Pokyny k likvidácii 16

TECHNICKÉ ÚDAJE

Kód produktu:	10035373
Napájanie	220-240 V ~ 50/60 Hz
Výkon	15 W
Maximálne zaťaženie	70 kg

VÝROBCA

Chal-Tec GmbH, Wallstraße 16, 10179 Berlín, Nemecko

BEZPEČNOSTNÉ POKYNY

- Toto zariadenie vrátane motora je určené iba na grilovanie.
- Vždy používajte iba dodaný napájací kábel.
- Napájací kábel by sa mal pravidelne kontrolovať, či nie je poškodený. Ak je poškodený, prístroj nepoužívajte.
- Deti staršie ako 8 rokov, mentálne, zmyslovo a fyzicky postihnuté osoby môžu prístroj používať, iba ak boli dôkladne oboznámené s funkciami a bezpečnostnými opatreniami osobou, ktorá je za ne zodpovedná, a porozumeli možným rizikám.
- Uchovávajte prístroj a kábel mimo dosahu detí.
- Ak je napájací kábel alebo zástrčka poškodená, musí byť vymenená výrobcom, autorizovaným servisným strediskom alebo podobne kvalifikovanou osobou.
- Nikdy nepoužívajte prístroj vo vlhkom prostredí alebo v daždi.
- Pred čistením odpojte zariadenie od elektrickej siete. Dajte pozor, aby zástrčka nezmokla.
- Zariadenie a elektrické komponenty pravidelne kontrolujte, či nie sú opotrebované. Ak sú niektoré časti rozbité, prístroj ďalej nepoužívajte.
- Spotrebič neukladajte na nerovný povrch.
- Spotrebič nie je určený na komerčné použitie, ale iba na domáce použitie a podobné prostredia. Patria sem kuchyne v kanceláriách, farmách, hoteloch, moteloch a podobných zariadeniach.
- Pred čistením a uskladnením prístroj vypnite, odpojte od napájacieho kábla a nechajte prístroj vychladnúť.
- Nepoužívajte abrazívne čistiace prostriedky.
- Spotrebič nečistite pod tečúcou vodou, mohlo by to spôsobiť skrat alebo zásah elektrickým prúdom!
- Motor grilu sa smie používať vonku iba za suchého počasia. Nepoužívajte ho v daždi alebo pri vysokej vlhkosti.



Upozornenie!

Riziko popálenia! Keď je spotrebič v prevádzke, jeho časti sú veľmi horúce. Pri používaní grilu buďte opatrní a používajte ochranné rukavice.

MONTÁŽ

Nástroje potrebné k montáži:

- M6 Kľúč so šesťhrannou hlavou
- M10 Kľúč so šesťhrannou hlavou
- Kľúč
-
- Krížový skrutkovač

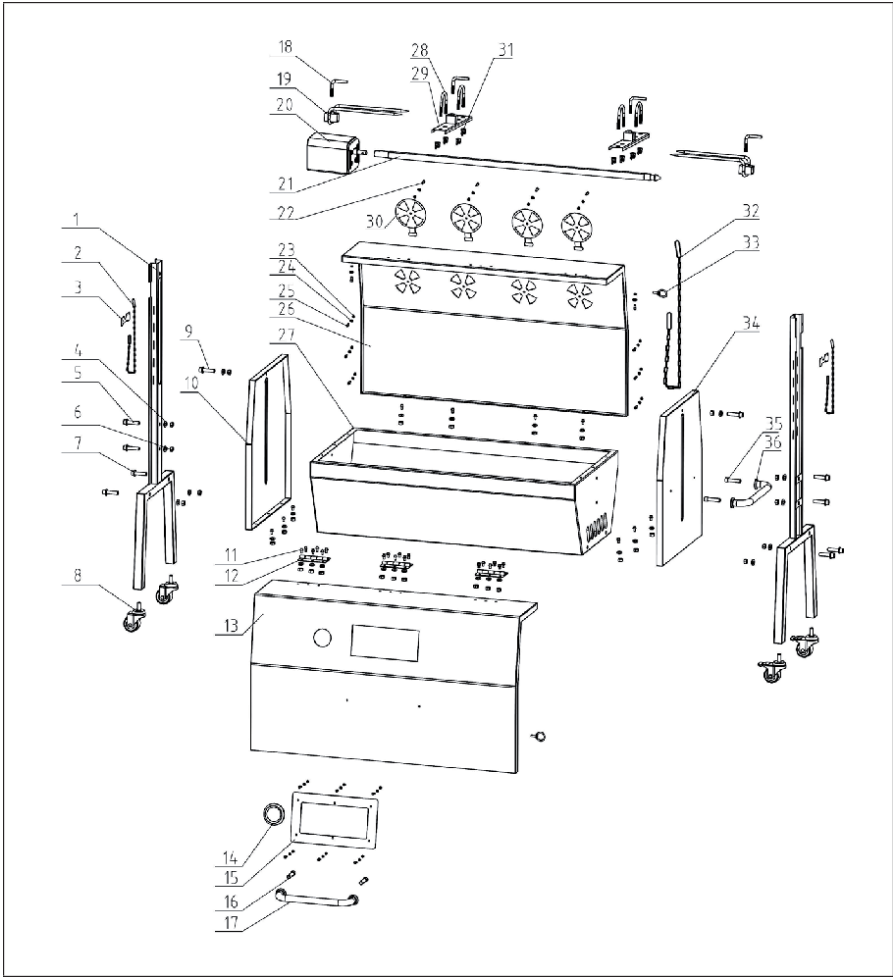

1	Noha	19	Vidlica z nehrdzavejúcej ocele
2	Reťaz	20	Motor
3	Držiak motora Držiak a ražňa	21	Ražeň
4	M8 krídlová matica	22	Kryt ventilácie
5	M8*40 Skrutka	23	Kábel senzorov (vrchný)
6	M10*40 Skrutka so šesťhrannou hlavou	24	M6 podložka
7	M10 plochá skrutka	25	M6 matica
8	M10 matica	26	Zadný kryt
9	Kolesá bez brzdy	27	Telo grilu
10	Bočný kryt	28	U-skrutka
11	M6*10 Skrutka so šesťhrannou hlavou & M6 matica	29	Spona na mäso
12	Záves z nehrdzavejúcej ocele	30	Kryt ventilácie
13	Predný kryt	31	M8 skrutka
14	Teplomer	32	Reťaz
15	Okienko	33	Poistný kolík
16	Skrutka s krížovou hlavou	34	Pravý kryt
17	Predná rukoväť krytu	35	Skrutka s krížovou hlavou
18	L-skrutka	36	Bočná rukoväť

1

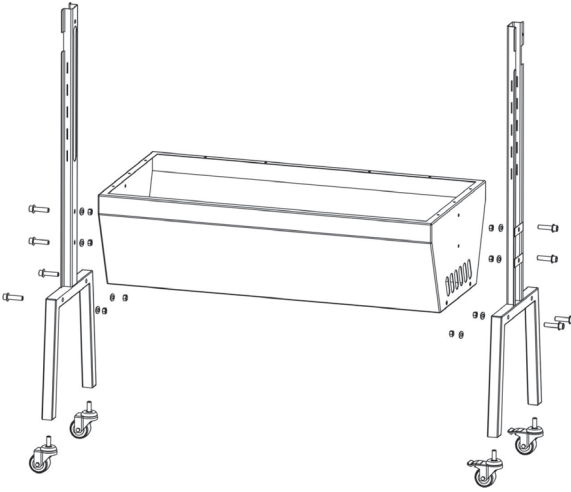

Namontujte kolesá s brzdou a bez brzdy. Pripevnite nohy k krytu grilu pomocou šesťhranných skrutiek M10 * 40 a nastaviteľné tyče pomocou skrutiek M8 * 40.

2

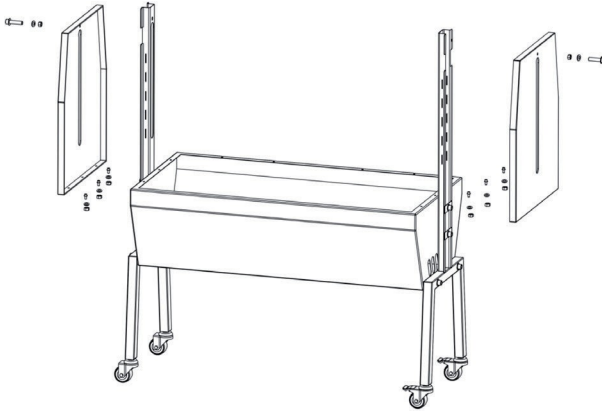

Pripevnite bočné kryty so šesťhrannými skrutkami, podložkami a maticami M6 * 10.

3

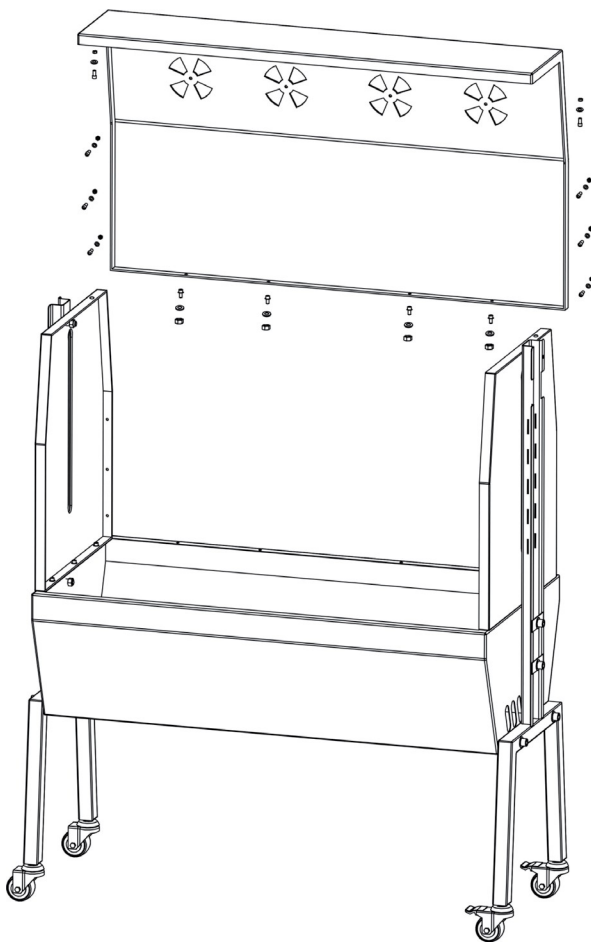

Zaistite zadný kryt šesťhrannými skrutkami, podložkami a maticami M6 * 10.

4

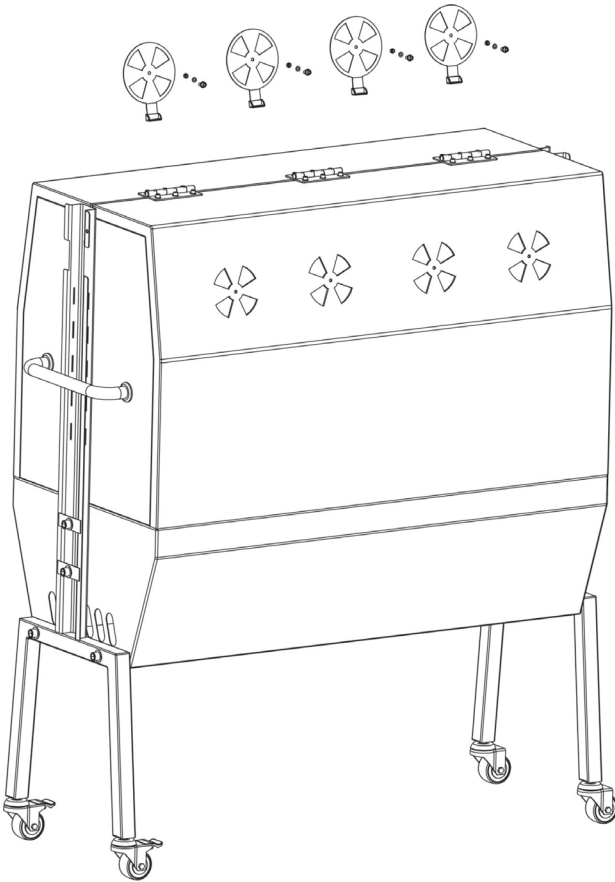

Upevnite ventilačné kryty skrutkami s krížovou hlavou M6, podložkami a maticami.

5

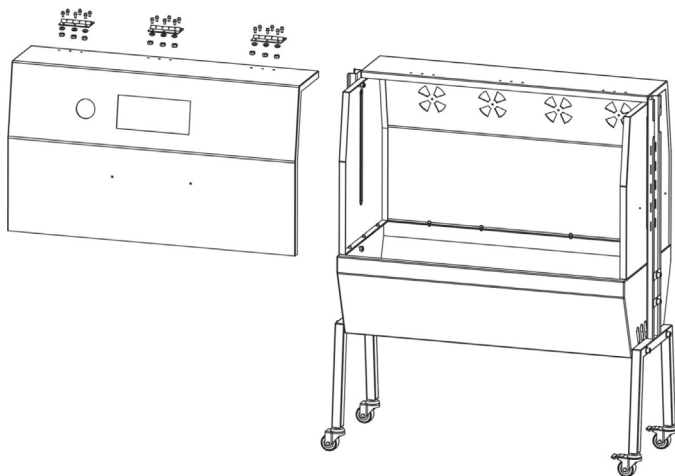

Zaistite predný kryt a záves z nehrdzavejúcej ocele skrutkami, podložkami a maticami M6 * 10.

6

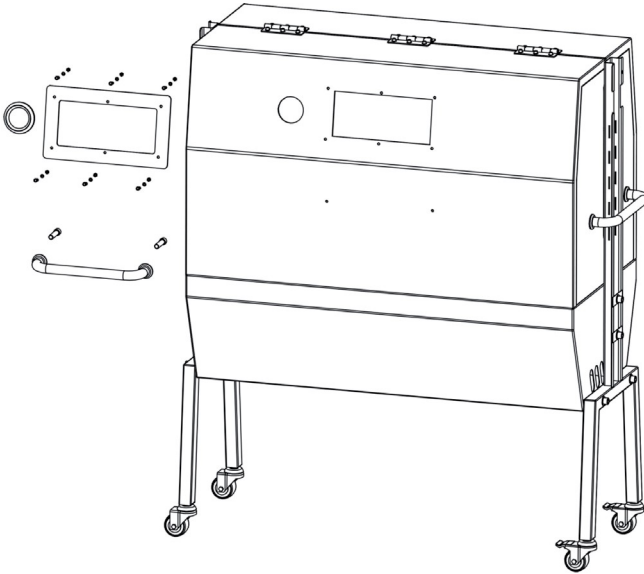

Namontujte teplomer a uistite sa, že smeruje správnym smerom. Prednú rukoväť upevnite krížovými skrutkami M6. Okno pripevnite šesťhrannými skrutkami, podložkami a maticami M6 * 10.

7

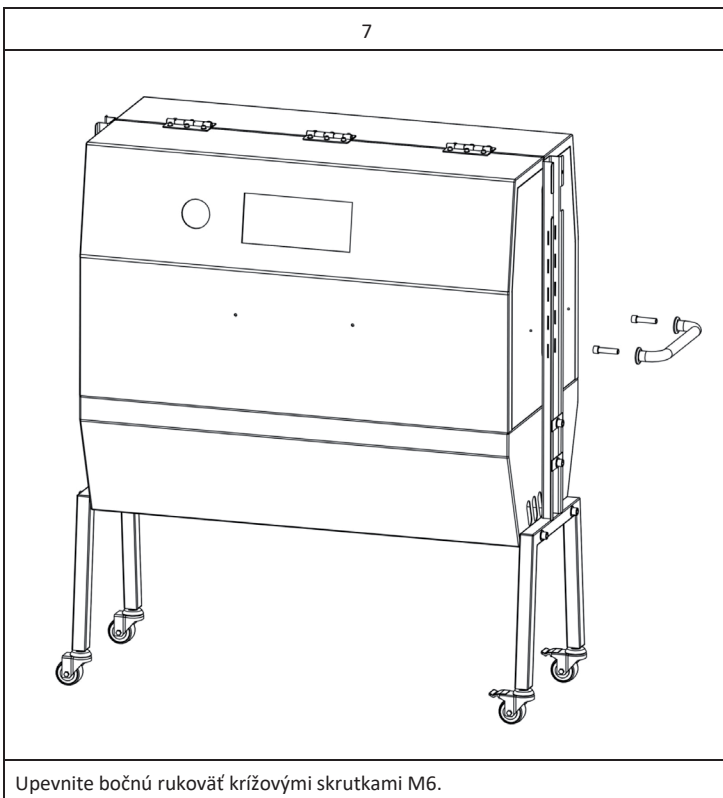

Upevnite bočnú rukoväť krížovými skrutkami M6.

8

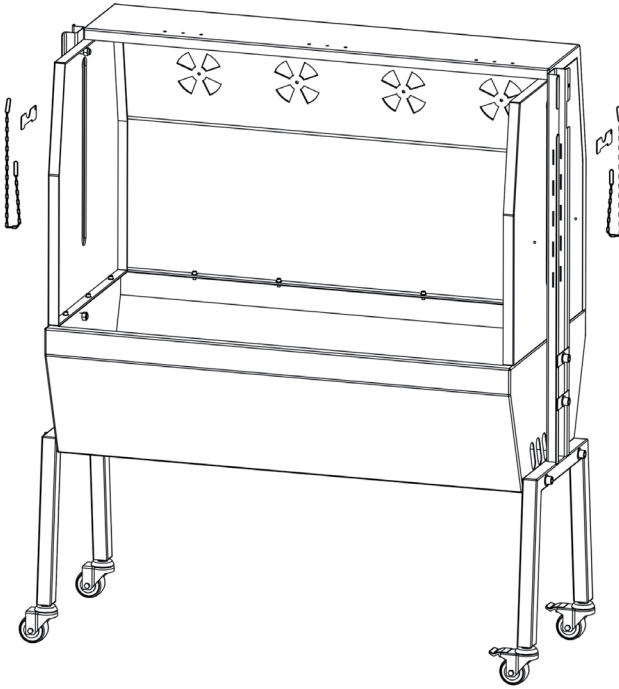

Namontujte držiak motora a držiak ražňa do požadovanej výšky.

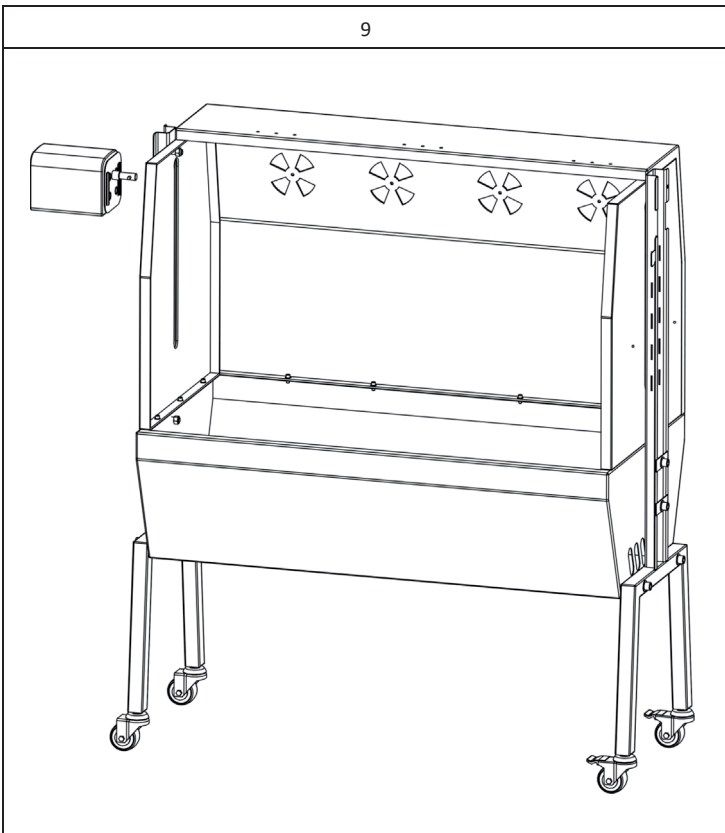

Pripevnte motor.

10

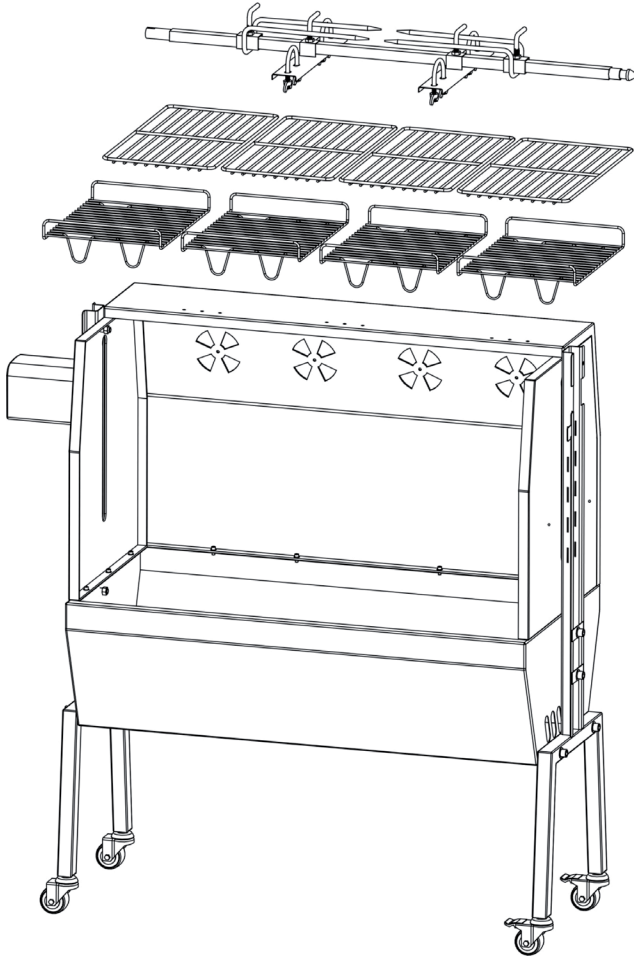

Pripevnite rošt na uhlie, mriežky na grilovanie a ražeň.

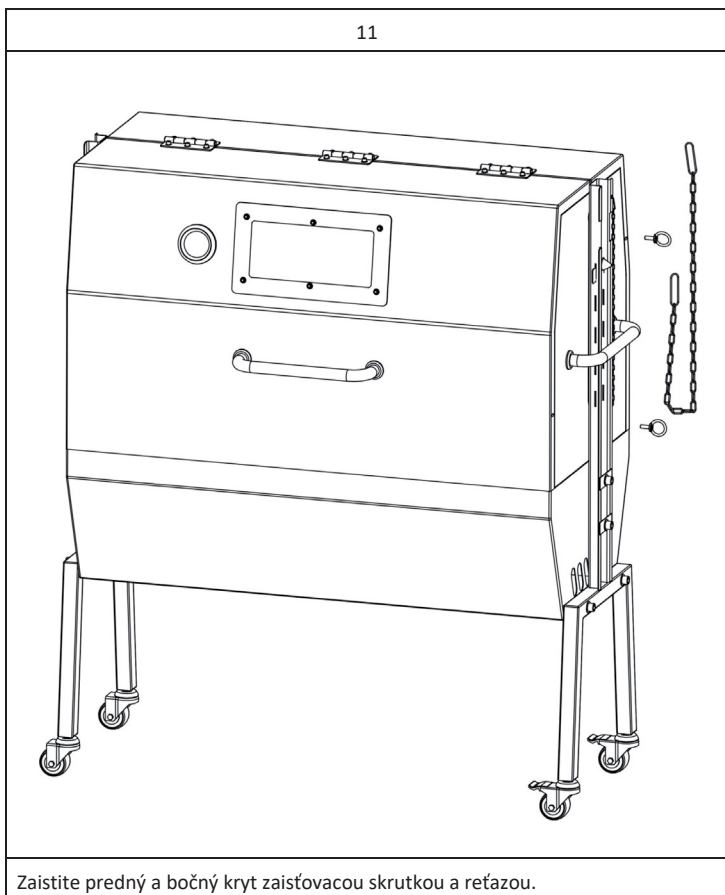

Zaistite predný a bočný kryt zaistňovacou skrutkou a reťazou.

12

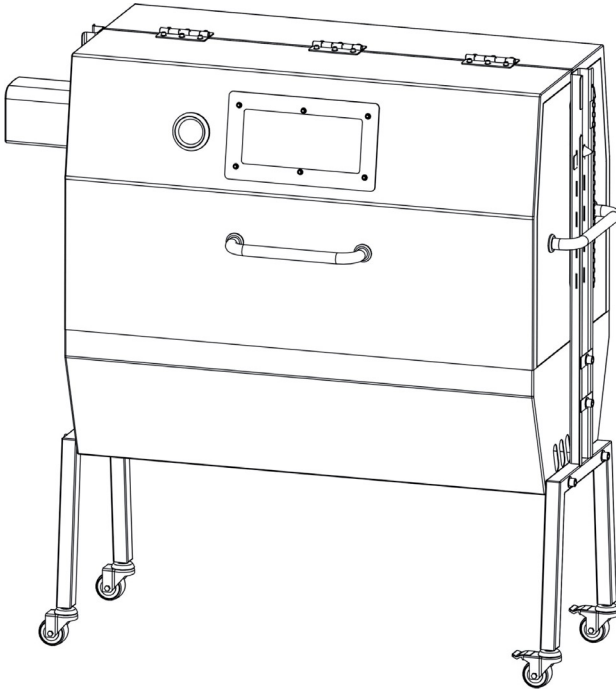

Montáž je teraz dokončená.

OBSLUHA

- Odstráňte všetok obalový materiál z vonkajšej a vnútornej strany grilu.
- Skontrolujte, či sa napätie vášho spotrebiča zhoduje s napätím v elektrickej zásuvke.
- Pred použitím napájací kábel úplne odviňte.
- Ak používate predlžovací kábel, položte ho tak, aby o neho nikto nezakopol.
- Pri používaní dávajte pozor, aby ste do priestoru motora nekladli cudzie predmety.
- Pred prvým použitím grilu bez jedla zapáľte oheň bez použitia motora na asi 30 minút, aby ste odstránili všetku kontamináciu z výroby.

ČISTENIE A STAROSTLIVOSŤ

- Vytiahnite zástrčku zo zásuvky.
- Nechajte rošt úplne vychladnúť.
- Vonkajšie časti čistite teplou mydlovou vodou pomocou mäkkej handričky.
- Motor utierajte vlhkou handričkou. Dbajte na to, aby do motora neprenikla žiadna voda.

Skladovanie

Chráňte motor pred prachom a nečistotami. Ak zariadenie nebudete dlhší čas používať, zabaľte ho do plastovej fólie a uložte na suchom mieste.

POKYNY K POKYNY K LIKVIDÁCI



Podľa Európskeho nariadenia odpadu 2012/19/EU tento symbol na výrobku alebo na jeho obale znamená, že výrobok nepatrí do domáceho odpadu. Na základe smernice by sa mal prístroj odovzdať na príslušnom zbernom mieste pre recykláciu elektrických a elektronických zariadení. Zabezpečením správnej likvidácie výrobku pomôžete zabrániť možným negatívnym dopadom na životné prostredie a ľudské zdravie, čo by inak mohol byť dôsledok nesprávnej likvidácie výrobku. Pre detailnejšie informácie o recyklácii tohto výrobku sa obráťte na svoj Miestny úrad alebo na odpadovú a likvidačnú službu vašej domácnosti.

KLARSTEIN NIETSRK
SRRLK KLARSTEIN NIE
KLARSTEIN NIETSRK
SRRLK KLARSTEIN NIE
KLARSTEIN NIETSRK
SRRLK KLARSTEIN NIE
KLARSTEIN NIETSRK