

10033788

## Fusion Bike

Stacionárny bicykel

## Vážený zákazník,

Gratulujeme Vám k zakúpeniu tohto produktu. Prosím, dôkladne si prečítajte manuál a dbajte na nasledovné pokyny, aby sa zabránilo škodám na zariadení. Akékoľvek zlyhanie spôsobené ignorovaním uvedených inštrukcií a upozornení uvedených v návode na použitie sa nevzťahuje na našu záruku a akúkoľvek zodpovednosť. Naskenujte QR kód, aby ste získali prístup k najnovšiemu používateľskému manuálu a ďalším informáciám o produkte.



---

## OBSAH

---

Bezpečnostné pokyny 2

Montáž 4

Tréningové pozície a ich variácie 9

Prehľad kardio tréningu 15

Rozcvičenie sa pred tréningom 18

Starostlivosť a údržba 20

---

## VÝROBCA

---

Chal-Tec GmbH, Wallstraße 16, 10179 Berlin, Nemecko.



### **VAROVANIE**

Toto stacionárne tréningové zariadenie nie je vhodné na vysoko špecializované účely. Systém monitorovania srdcovej frekvencie môže vykazovať chybné hodnoty.

Nesprávne tréningovanie alebo nadmerné cvičenie môžu spôsobiť vážne zranenie alebo smrť. Ak sa abnormálne zhorší vaša výkonnosť, ihneď ukončíte tréning.

---

## BEZPEČNOSTNÉ POKYNY

---

Pred používaním tohto prístroja si pozorne prečítajte túto príručku, aby ste zaistili optimálny výkon a bezpečnosť. Tento návod by mal byť k dispozícii pre budúce použitie. Kvôli vylepšovaniu výrobkov si spoločnosť vyhradzuje právo zmeniť dizajn a špecifikáciu kedykoľvek bez predchádzajúceho upozornenia. Obrázky sú len pre ilustračné použitie a môžu sa líšiť od skutočného produktu.

- Prosím uchovajte tento manuál na bezpečnom mieste pre prípad potreby.
- Prosím neskladajte toto zariadenie kým si poriadne neprečítate tento užívateľský manuál. Bezpečnosť a efektívnosť môže byť dosiahnutá len vtedy ak je zariadenie správne zložené a udržiavané. Je vašou zodpovednosťou uistiť sa, že všetci používatelia sú oboznámení so všetkými bezpečnostnými informáciami.
- Pre bezpečné používanie je potrebný stabilný, rovný a pevný povrch. Chráňte svoju podlahu pomocou rohože. Nepoužívajte toto zariadenie vo vlhkých priestoroch ako sú napríklad budovy s bazénom, sauny a podobne. Bezpečnostná vzdialenosť od tohto zariadenia musí byť aspoň 0,6m voľného miesta okolo.
- Pred používaním akéhokoľvek cvičebného programu prekonzultujte tento zámer s vaším doktorom, ktorý určí či váš zdravotný stav vyhovuje používaniu tohto prístroja a či používanie tohto prístroja nemôže ohroziť vaše zdravie a bezpečnosť. Poradenstvo lekára je nevyhnutné, ak užívate lieky, ktoré ovplyvňujú Vašu srdcovú frekvenciu, krvný tlak alebo hladinu cholesterolu.
- Všímajte si signály vášho tela. Nesprávne alebo nadmerné používanie zariadenia môže poškodiť vaše zdravie. Prestaňte cvičiť ak zažijete niektorý z nasledujúcich symptómov: bolesť, tlak na hrudi, nepravidelný tlkot srdca, plytké dýchanie, závrate alebo ospalosť. Prosím prekonzultujte svoj zdravotný stav s vaším doktorom pred ďalším cvičením, v prípade všimnutia si týchto symptómov.
- Necvičte bezprostredne po jedle.
- Nepúšťajte deti a zvieratá k tomuto zariadeniu, zariadenie musí byť zložené a používané iba dospelými osobami.
- Toto zariadenie je určené pre domáce použitie.
- Zariadenie nie je vhodné na terapeutické použitie, smie sa používať iba na cvičenie uvedené v návode na cvičenie
- Používajte vhodné oblečenie a atletické obuv pri používaní zariadenia. Vyhýbajte sa noseniu voľného oblečenia ktoré by sa mohlo zachytiť do zariadenia alebo ktoré by mohlo brániť voľnému pohybu, prípade obmedzovať pohyb.
- Pri používaní dbajte na vystretý chrbát.

- Pred používaním zariadenia skontrolujte sedadlo, kostru a skrutky či sú bezpečne umiestnené a utiahnuté.
- Pri nastavovaní nastaviteľných častí majte na mysli maximálnu hmotnosť užívateľa, neprekračujte značku „stop“, inak sa môžete vystaviť nebezpečenstvu.
- Vždy používajte zariadenie tak ako je určené. Ak počas inštalácie alebo kontroly zariadenia zistíte nejaké poškodené súčasti, alebo ak počas používania počujete nezvyčajné zvuky, ktoré prichádzajú zo zariadenia, ihneď ho zastavte. Ak počas inštalácie alebo kontroly zariadenia zistíte nejaké poškodené súčasti, alebo ak počas používania počujete nezvyčajné zvuky, ktoré prichádzajú zo zariadenia, ihneď ho zastavte a prerušte cvičenie. Zariadenie nepoužívajte dokým sa problém neodstráni.
- Pri presúvaní alebo zdvíhaní zariadenia pristupujte k práci s maximálnou ostražitosťou aby ste si nezranili chrbát. Vždy používajte správnu zdvíhaciu techniku alebo v prípade potreby vyhľadajte pomoc.
- Všetky pohyblivé doplnky (napríklad pedále, rúčky, sedlo.. atď.) vyžadujú údržbu aspoň raz za týždeň. Pred použitím ich vždy skontrolujte. Ak je niečo zlomené alebo uvoľnené, ihneď to opravte. Po uvedení do adekvátneho stavu môžete zariadenie naďalej používať.
- Venujte pozornosť absencii systému voľných kolies, ktorý by mohol spôsobiť vážne riziko.
- Udržujte napájací kábel mimo zdrojov tepla.
- Nevkladajte žiadny predmet do žiadneho otvoru zariadenia.
- Pred premiestnením alebo čistením odpojte bežecký pás od napájania. Pri čistení, utrite povrch jemnými čistiacimi prostriedkami a mierne navlhčenou handričkou; nikdy nepoužívajte rozpúšťadlá.
- Nepoužívajte bežecký pás na mieste, ktoré nemá regulovanú teplotu, napríklad garáže, záhradné domčeky, bazény, kúpeľne, parkoviská alebo vonku.
- Používajte bežecký pás iba ako je popísané v tejto príručke.
- Nesprávne opravy a konštrukčné zmeny (napr. Odstránenie alebo výmena originálnych dielov) môžu ohroziť bezpečnosť používateľa.
- Otáčavý diskový zotrvačník sa počas prevádzky zahreje.
- Ak zariadenie nepoužívate, zaistite ho.
- Tento prístroj nie je určený pre použitie osobám (vrátane detí) s obmedzenou fyzickou, mentálnou alebo vnemovou schopnosťou, nedostatkom skúseností a poznatkov, iba ak sú pod dozorom a majú inštrukcie ohľadom používania tohto prístroja od osoby zodpovednej za ich bezpečnosť.
- Deti musia byť pod dozorom aby sa zaistil, že sa so zariadením nebudú hrať.
- Pred použitím skontrolujte napätie na štítiku zariadenia. Zariadenie pripojte iba k zásuvkám, ktoré zodpovedajú napätiu zariadenia.

**Poznámka:** Maximálna hmotnosť užívateľa je 100 kg.

## MONTÁŽ

Náhľad

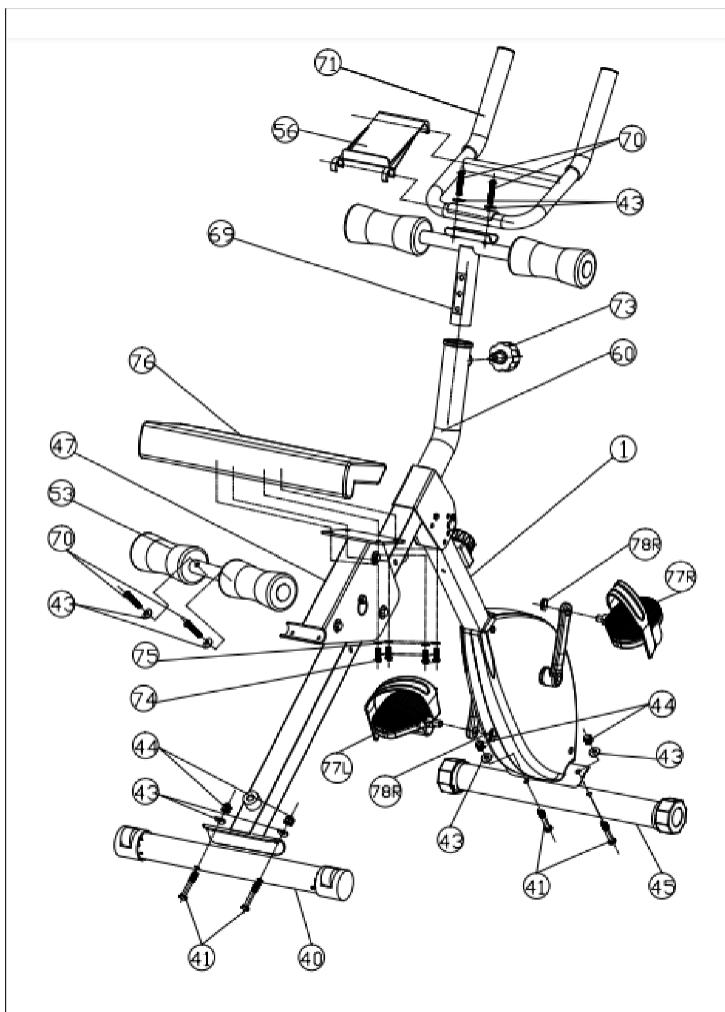

## Malé časti

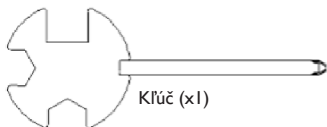

Kľúč (x1)



Imbusový kľúč (x1)



Kľúč 15-19 (x1)

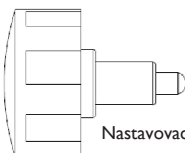

Nastavovacie

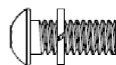
Skrutky M8\*P1.25\*20 (x4)  
Podložka M8 (x4)

## Montáž

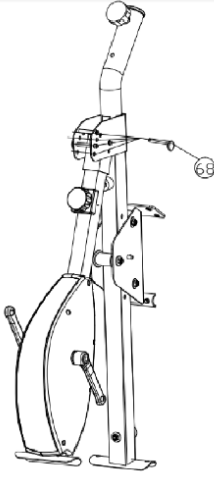
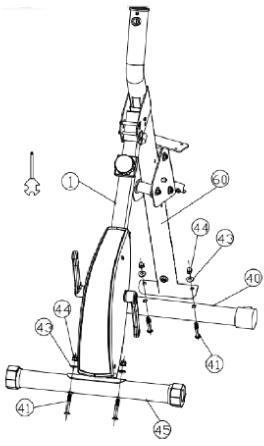
1	<p>Vyberte rám z krabice a položte ho na podlahu. Skontrolujte kolík (68) a uistite sa, že je správne upevnený v oboch otvoroch. Potom rám pomaly otvorte. Výšku rozloženia môžete nastaviť vložení kolíka (68) do pravého otvoru, len čo bude želaná výška správna.</p>	
2	<p>Odstráňte krycie matice (44), podložky (43) a skrutky (41) z predného stabilizátora (40) a zadného stabilizátora (45) a uschovajte ich na bezpečnom mieste. Pripevnite predný stabilizátor (40) k hlavnému rámu (1) pomocou prepravných valčekov a znova pripevnite krycie matice (44), podložky (43) a skrutky (41) k prednému stabilizátoru (40) a zadnému stabilizátoru (45).</p>	

3	<p>Sedadlo (76) pripevnite na hornú časť stĺpika sedadla (47) pomocou pružných podložiek (75) a skrutiek (74). Dotiahnite skrutky imbusovým kľúčom.</p>	
4	<p>Pomocou imbusového kľúča odstráňte skrutku (70) a podložku (43) zo stĺpika sedadla (47). Potom upevnite stĺpiky (53) na spodný koniec stĺpika sedadla (47) pomocou skrutiek (70) a podložiek (43). Dotiahnite skrutky imbusovým kľúčom.</p>	
5	<p>Nastavte výšku stĺpika sedadla (47) pomocou kolíka (55).</p>	
6	<p>Podperu riadidiel (69) zasuňte do hriadeľa hlavného rámu (60). Podperu riadidiel nastavte do požadovanej výšky a potom ju utiahnite pomocou gombíka (73). Neprekračujte značku STOP! Potom pomocou skrutiek (70) a podložiek (43) pripevnite riadidlá (71) k držiakovi riadidiel (69). Dotiahnite skrutky imbusovým kľúčom.</p>	

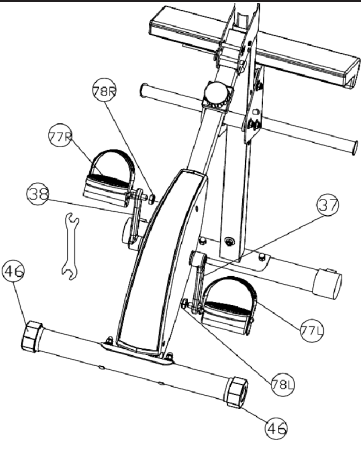
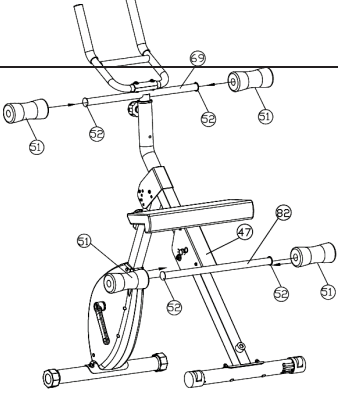
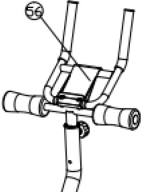

7	<p>Pedál (77L) s označením LEFT zatočte pevne proti smeru hodinových ručičiek do kľuky (37).</p> <p>Pevne zaskrutkujte poistnú maticu (78L) na os. Pedál (77R) s označením RIGHT zatočte pevne do kľuky (38).</p> <p>Pevne dotiahnite poistnú maticu R (78R). Jednotka je teraz kompletne zmontovaná.</p> <p>Malé nerovnosti sa dajú kompenzovať nastavením koncovej zátky (46).</p>	
8	<p>Uistite sa, že všetky zátky (52) sú pevne pripevnené k opornej súprave riadiel (69) a tyči (82), a k opornej súprave sedadla (47) a potom vložte osobitne 4 penové puzdrá (51) cez zástrčku (52) ako je znázornené.</p>	
9	<p>Nakoniec k jednotke pripevnite držiak tabletu/ smartfónu.</p>	

---

**TRÉNINGOVÉ POZÍCIE A ICH VARIÁCIE**





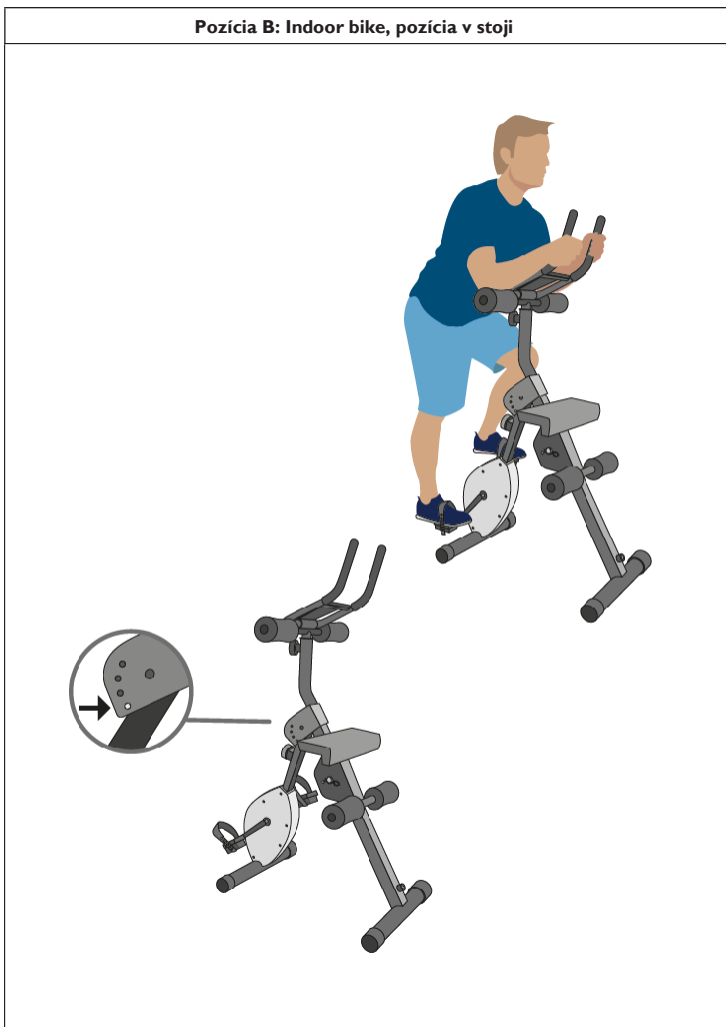

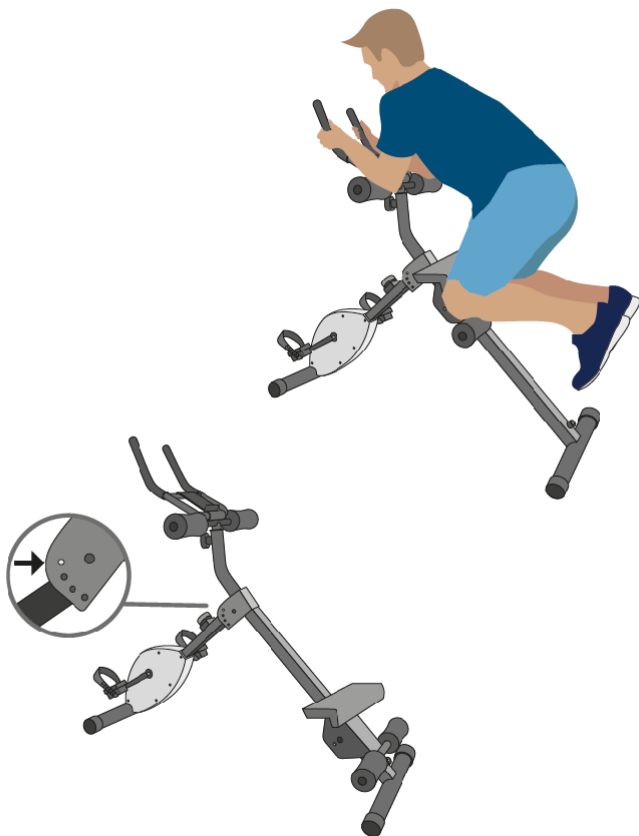
---

**Pozícia A: Fitness bike, normálne sedenie**

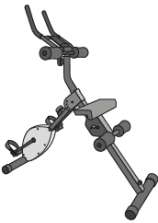



**Pozícia B: Indoor bike, pozícia v stojí**

**Pozícia C: AB Trainer, pre tréning brušných svalov**

## Prevod z Fitness Bike na Indoor Bike

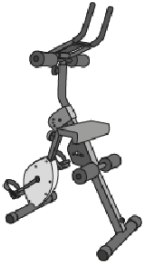
Fitness bike	A1	A2
		
	<p>Uvoľnite upevnenie riadidiel (otočný gombík).</p>	<p>Otočte riadidlá o 180 ° a znova ich upevnite pomocou gombíka.</p>
A3	A4	Indoor Bike
		
<p>Uvoľnite kolík pre nastavenie uhla prednej vzpery.</p>	<p>Vyberte si strmší uhol (3. alebo 4. otvor) pre indoor bike a túto polohu opäť zaistite pomocou kolíka.</p>	

## Konverzia z Indoor Bike na AB Trainer

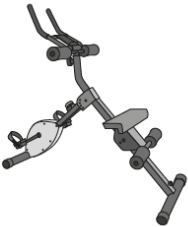
Indoor Bike	B1	B2
		
	<p>Uvoľnite upevnenie riadidiel (otočný gombík).</p>	<p>Otočte riadidlá o 180 ° a znova ich upevnite pomocou gombíka.</p>
B3	B4 AB-Trainer	<p><b>Poznámka:</b> Vždy sa uistite, že je kolík úplne zasunutý a zaistený tak, aby bol váš Fusion Bike stabilný.</p>
		
<p>Uvoľnite kolík pre nastavenie uhla prednej vzpery.</p>	<p>Vyberte najplošší uhol (1. otvor) pre AB Trainer a túto polohu znova zaistite kolíkom.</p>	

B5

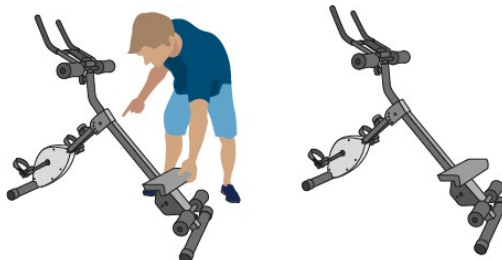

Aby bolo možné používať funkciu AB Trainer, musí sa sedadlo voľne pohybovať nahor a nadol na zostave zadného sedadla. Kolík pod sedadlom sa musí uvoľniť a odstrániť.

1. Zaistená konzola

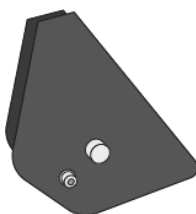

2. Otvorená konzola (90°)

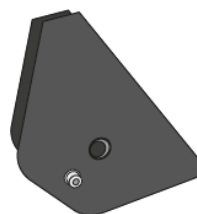

**Poznámka:** Výšku sedadla môžete ergonomicky nastaviť uvoľnením kolíka pod sedlom a upevnením sedla v inej výške.

---

## PREHĽAD KARDIO TRÉNINGU

---

Pravidelné kardio tréningy stimulujú kardiovaskulárny systém (srdce a krvné cievy) a dýchací systém. Zlepšuje vaše celkové zdravie a pomáha vám spáliť tuk.

Je to odporúčaný druh cvičenia, ak chcete schudnúť. Pri cvičení sa najprv spotrebuje glukóza, potom tuk uložený v tele. Pri cvičení sa najprv spáli glukóza, potom tuk uložený v tele.

Intenzívny kardiologický tréning (napr. kruhový tréning, tréning s vysokým odporom a dlhodobý tréning) si vyžaduje väčšie úsilie a tiež trénuje svalový systém a vašu vytrvalosť. Platí, že čím pravidelnejšie trénujete, tým efektívnejší je tréning (aj pri krátkych tréningových tréningoch 20 minút).

### Počas tréningu

Úroveň odporu použitá počas tréningu určuje intenzitu tréningu a s tým súvisiace výsledky.

Optimálna tréningová rutina zahŕňa (1) fázu zahrievania, (2) intenzívnu kardio tréningovú fázu a nakoniec (3) fázu vychladnutia. Ak chcete pokročiť alebo spáliť kalórie, mali by ste prejsť cez tieto 3 fázy, ako aj cvičenie aspoň 20-30 minút podľa ergometra.

### 1. Fáza zahrievania

Vždy začnite tréning s nízkou úrovňou odporu. Doba zahrievania 5-10 minút je dôležitá, pretože vaše svaly sa musia zahriať. Počas fázy zahrievania by ste mali dať svojmu obehovému systému a svalom čas pripraviť sa na následné tréningy. Ako začiatok môžete trénovať prvé 3 minúty na najjednoduchšej úrovni a potom postupne zvyšovať na úroveň, kde sa cítite najpohodnejšie.

### 2. Fáza kardio tréningu

Po približne 10 minútach môžete začať fázu kardio tréningu. Pri používaní intervalového tréningového programu riadi počítač odpor v závislosti od zvoleného typu intervalu a tým simuluje meniace sa intenzity.



Kardio tréningová fáza sa považuje za aeróbnny alebo anaeróbnny tréning podľa množstva vynaloženej energie. Tieto dva typy tréningov sú definované takto:

### **Aeróbnna tréningová zóna**

Keď ste v tejto zóne, posilňujete svoj kardiovaskulárny systém a spaľujete tuk.

Napriek zvýšenej srdcovej frekvencii, hlbšiemu dýchaniu a ľahkému poteniu, telo nie je vo veľmi stresovom stave, dýchanie nie je výrazne zrýchlené - stále by ste mohli hovoriť s niekým bez toho, aby ste sa zadýchali - a máte pocit, že môžete vydržať fyzickú námahu na dlhú dobu. Je to podobné, ako keď rýchlo kráčate do kopca.

Svaly a srdce pracujú intenzívnejšie, než keď je telo v pokoji a väčšinu svojich energetických potrieb dokáže telo pokryť prostredníctvom aeróbnej výroby energie, ktorá využíva kyslík. Súčasne je aktívna aj anaeróbnna výroba energie, ale len v malej miere. Kyselina mliečna produkovaná v tomto procese môže byť rozdelená na výrobu energie. Väčšina vášho tréningu by mala byť v aeróbnej fáze.

Ak budete naďalej zvyšovať intenzitu, nakoniec dosiahnete prah, keď aeróbnna produkcia energie už nebude schopná pokryť energetické potreby tela. V tomto bode dochádza k posunu k väčšiemu používaniu anaeróbnej výroby energie. Teraz robíte anaeróbnny tréning.

### **Anaeróbnny tréning**

V tejto zóne zlepšujete svoj výkon a rýchlosť. Keď zvyšujete intenzitu v tejto zóne, tréning sa stáva oveľa namáhavejším, pretože rastie hladina laktátu v tele; začnete sa viac potiť; dýchanie sa stáva rýchlejšie; a po určitom čase v závislosti od vašej úrovne kondície sa vaše svaly unavia a vy sa cítite úplne vyčerpané a už nemôžete pokračovať na tejto úrovni intenzity.

### 3. Fáza vychladnutia

Na konci kardio tréningovej fázy prejdite na fázu vychladnutia, ktorá by mala trvať najmenej 5 minút. Tu používate nízku úroveň odporu.

Fáza obnovy alebo ochladzovania je tiež užitočná z hľadiska prevencie možnej bolesti svalov. Odporúča sa aktívne zotavenie po intenzívnom tréningu, ako je horúci kúpeľ, sauna alebo masáž.

#### Tréningový progres

Každý mesiac môžete zlepšiť tréning tým, že predĺžite trvanie kardio tréningovej fázy pomocou vyššej úrovne rezistencie v rámci tejto fázy alebo vykonaním náročnejšieho intervalového tréningu.

#### Strava a pitný režim

- Pite pred, počas a po tréningu.
- Pite najmenej 2 dúšky vody (10 až 20 cl) každých 10 až 15 minút počas tréningu.
- Ak tréning trvá dlhšie ako 1 hodinu, mali by ste počas tréningu piť športový nápoj na ochranu tela pred dehydratáciou.
- Pre optimálne kardio tréningy je veľmi dôležitá vhodná výživa pred a po každej fyzickej aktivite.

**Pred tréningom** je najlepšie konzumovať uhľohydráty, ako sú tie, ktoré sa nachádzajú v ryži a cestovinách, pretože poskytujú telu dôležitý zdroj energie.

**Po tréningu** musíte doplniť bielkoviny, ako sú tie, ktoré sa nachádzajú vo vajciach, jogurte a sušenom ovocí. Dokonca aj keď chcete schudnúť, je absolútne nevyhnutné jesť po tréningu, aby sa vaše telo zotavilo.

## ROZCVIČENIE SA PRED TRÉNINGOM

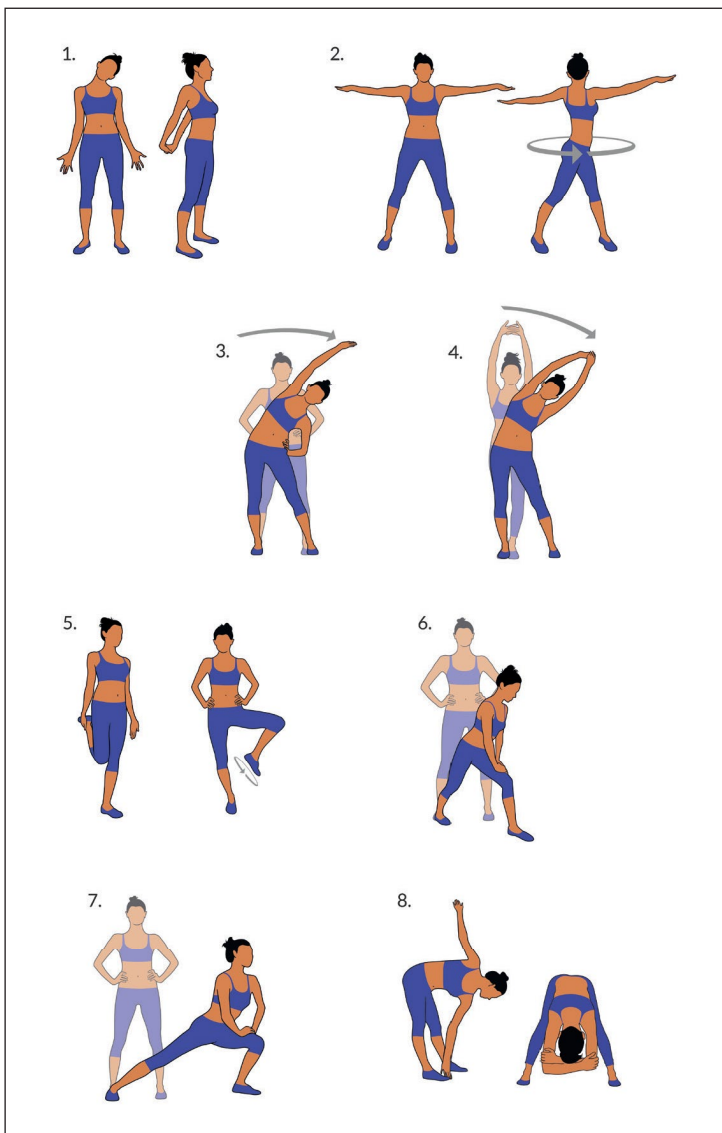

Rozhýbte sa pred každým tréningom, aby ste mobilizovali kĺby a aktivovali svaly.

Ak je pohyb nepríjemný alebo bolestivý, preskočte tento pohyb a poradte sa so svojím lekárom alebo fitness trénerom o vhodných zahrievacích pohyboch.

Každý pohyb by sa mal zopakovať (vpravo a vľavo), aby ste uvoľnení mohli začať s kardio tréningom.

**Vezmite si asi 5 minút na vykonanie nasledujúcej Klarfit tréningovej rozcvičky:**

1. Nakloňte hlavu na bok, pomaly sa striedajte sprava doľava. Potom mobilizujte svoje ramená (kruhovité pohyby a krčenie ramenami).
2. Rozpažte a otáčajte sa v bokoch. Nohy nie sú pevne na zemi (členky nasledujú otáčanie tela).
3. Ohnite sa nabok a upažte jednu ruku rovno nahor. Zostaňte v tejto polohe na niekoľko sekúnd na každej strane.
4. Ohnite sa na stranu a upažte obe ruky nad hlavu spolu s dlaňami von. Opäť zostaňte na každej strane niekoľko sekúnd. Cvičenie je teraz trochu intenzívnejšie so spojením oboch paží.
5. Stojte na jednej nohe a rukou držte druhú nohu ohnutú. Držte ju tak, aby ste ľahko pretiahli stehno. Ak je to potrebné, držte sa niečoho, aby ste udržali rovnováhu. Stojte na jednej nohe a chodidlom vo vzduchu kreslite kruh v oboch smeroch (proti smeru hodinových ručičiek a v smere hodinových ručičiek).
6. Položte jednu nohu dopredu a rukami držte váhu hornej časti tela na stehne. Umiestnite nohy tak, aby ste natiahli zadné svalstvo dolných končatín a lýtka.
7. Opakujte predchádzajúce cvičenie s väčšou vzdialenosťou medzi chodidlami. Natiahnutie bude teraz intenzívnejšie.
8. Ohnite sa dopredu, zatiaľ čo necháte nohy rovno a striedavo sa dotýkajte rukou opačného chodidla. Nakoniec sa zveste a uvoľnite sa.

---

## STAROSTLIVOSŤ A ÚDRŽBA

---

**Poznámka:** Rovnako ako u všetkých tréningových strojov s mechanickými pohyblivými komponentmi sa môžu skrutky uvoľniť kvôli častému používaniu. Preto vám odporúčame, aby ste ich pravidelne kontrolovali, a ak je to potrebné, opätovne ich utiahnite vhodným kľúčom. Pravidelne čistite tréningové zariadenie vlhkou handričkou na očistenie povrchov od potu a prachu.

- Ak bicykel na dlhšiu dobu nepoužívate, vytiahnite batériu z konzoly, aby nedošlo k postupnému vybitiu batérie.
- Očistite pravidelne bicykel čistou handričkou, aby ste udržali čistý vzhľad.
- Bezpečnosť prevádzky tohto zariadenia môže byť dosiahnutá pravidelnou údržbou a kontrolovaním poškodení a opotrebovaní (rukoväte, pedále, sedlo atď.). Je dôležité aby sa všetky chybné časti hneď vymenili a aby sa zariadenie počas opráv nepoužívalo.
- Pravidelne kontrolujte či sú spoje upevnené skrutkami a maticami pevne a správne spojené.
- Dbajte na pravidelné mazanie častí ktoré to vyžadujú.
- Venujte zvýšenú pozornosť brzdovému systému, stabilizátorom atď. kvôli zvýšenému opotrebeniu.
- Keďže pot je veľmi korozívny, dbajte na to aby neprichádzal do kontaktu s obnaženými časťami na tomto zariadení, hlavne s počítačom. Po použití zariadenie okamžite utrite. Spoje môžu byť čistené vlhkou špongiou. Agresívne a korozívne produkty nesmú byť použité.
- Zariadenie uskladnite na suchom a čistom mieste mimo dosahu detí.

