

CAPITAL SPORTS

Azura Full Body Comfort

Stacionárny bicykel

10035533

Vážený zákazník,

Blahoželáme k zakúpeniu tohto produktu. Prečítajte si pozorne nasledujúce pokyny a postupujte podľa nich, aby ste predišli možným škodám. Nezodpovedáme za škody spôsobené nedodržaním pokynov alebo nesprávnym použitím. Naskenujte QR kód, aby ste získali prístup k najnovšiemu používateľskému manuálu a ďalším informáciám o produkte.



OBSAH

Bezpečnostné pokyny 2

Jednotlivé časti 4

Montáž 5

Funkcie tréningového počítača 11

Starostlivosť a údržba 12

Pokyny k likvidácii 13

Výrobca 13

BEZPEČNOSTNÉ POKYNY

Pred používaním tohto prístroja si pozorne prečítajte túto príručku, aby ste zaistili optimálny výkon a bezpečnosť. Tento návod by mal byť k dispozícii pre budúce použitie. Kvôli vylepšovaniu výrobkov si spoločnosť vyhradzuje právo zmeniť dizajn a špecifikáciu kedykoľvek bez predchádzajúceho upozornenia. Obrázky sú len pre ilustračné použitie a môžu sa líšiť od skutočného produktu.

- Prosím uchovajte tento manuál na bezpečnom mieste pre prípad potreby.
- Prosím neskladajte toto zariadenie kým si poriadne neprečítate tento užívateľský manuál. Bezpečnosť a efektívnosť môže byť dosiahnutá len vtedy ak je zariadenie správne zložené, používané a udržiavané. Je vašou zodpovednosťou uistiť sa, že všetci používatelia sú oboznámení so všetkými bezpečnostnými informáciami.
- Pre bezpečnú prevádzku je potrebný stabilný, rovný a pevný povrch. Svoju podlahu chráňte rohožou. Nepoužívajte toto zariadenie vo vlhkých priestoroch ako sú napríklad budovy s bazénom, sauny a podobne. Bezpečnostná vzdialenosť od tohto zariadenia musí byť aspoň 0,6m voľného miesta okolo.
- Pred používaním akéhokoľvek cvičebného programu prekonzultujte tento zámer s vaším lekárom, ktorý určí či váš zdravotný stav vyhovuje používaniu tohto prístroja a či používanie tohto prístroja nemôže ohroziť vaše zdravie a bezpečnosť. Poradenstvo lekára je nevyhnutné, ak užívate lieky, ktoré ovplyvňujú Vašu srdcovú frekvenciu, krvný tlak alebo hladinu cholesterolu.
- Všímajte si signály vášho tela. Nesprávne alebo nadmerné používanie zariadenia môže poškodiť vaše zdravie. Prestaňte cvičiť ak zažijete niektorý z nasledujúcich symptómov: bolesť, tlak na hrudi, nepravidelný tlkot srdca, plytké dýchanie, závrate alebo ospalosť. Prosím prekonzultujte svoj zdravotný stav s vaším lekárom pred ďalším cvičením v prípade spozorovania týchto symptómov.
- Necvičte bezprostredne po jedle.
- Nepúšťajte deti a zvieratá k tomuto zariadeniu, zariadenie musí byť zložené a používané iba dospelými osobami.
- Toto zariadenie je určené pre domáce použitie.
- Zariadenie nie je vhodné na terapeutické použitie, smie sa používať iba na cvičenie uvedené v návode na cvičenie
- Počas používania zariadenia noste vhodné oblečenie. Vyhýbajte sa noseniu voľného oblečenia ktoré by sa mohlo zachytiť do zariadenia alebo ktoré by mohlo brániť voľnému pohybu, prípade obmedzovať pohyb.
- Pri používaní dbajte na vystretý chrbát.

- Pred používaním zariadenia skontrolujte sedadlo, kostru a skrutky či sú bezpečne umiestnené a utiahnuté.
- Pri nastavovaní nastaviteľných častí majte na mysli maximálnu hmotnosť užívateľa, neprekračujte značku „stop“, inak sa môžete vystaviť nebezpečenstvu.
- Vždy používajte zariadenie tak ako je určené. Ak nájdete nejaké poškodené komponenty pri skladaní alebo kontrolovaní zariadenia, alebo ak počujete čudné zvuky vychádzajúce zo zariadenia, okamžite prestaňte zariadenie používať.
Zariadenie nepoužívajte dokým sa problém neodstráni.
- Pri presúvaní alebo zdvíhaní zariadenia prístupujte k práci s maximálnou ostražitosťou aby ste si nezranili chrbát. Vždy používajte správnu techniku zdvíhania bremien alebo v prípade potreby vyhľadajte pomoc.
- Všetky pohyblivé doplnky (napríklad pedále, rúčky, sedlo.. atď.) vyžadujú údržbu aspoň raz za týždeň. Pred použitím ich vždy skontrolujte. Ak je niečo zlomené alebo uvoľnené, ihneď to opravte. Po uvedení do adekvátneho stavu môžete zariadenie naďalej používať.
- Udržujte napájací kábel mimo zdrojov tepla.
- Nevkladajte žiadny predmet do žiadneho otvoru zariadenia.
- Pred premiestnením alebo čistením odpojte bežecový pás od napájania. Pri čistení, utrite povrch jemnými čistiacimi prostriedkami a mierne navlhčenou handričkou; nikdy nepoužívajte rozpúšťadlá.
- Nepoužívajte bežecový pás na mieste, ktoré nemá regulovanú teplotu, napríklad garáže, záhradné domčeky, bazény, kúpeľne, parkoviská alebo vonku.
- Používajte zariadenie iba tak, ako je popísané v tejto príručke.
- Nesprávne opravy a konštrukčné zmeny (napr. Odstránenie alebo výmena originálnych dielov) môžu ohroziť bezpečnosť používateľa.
- Tento prístroj nie je určený pre použitie osobám (vrátane detí) s obmedzenou fyzickou, mentálnou alebo vnemovou schopnosťou, nedostatkom skúseností a poznatkov, iba ak sú pod dozorom a majú inštrukcie ohľadom používania tohto prístroja od osoby zodpovednej za ich bezpečnosť.
- Deti musia byť pod dozorom aby sa zaistil, že sa so zariadením nebudú hrať.
- Pred použitím skontrolujte napätie na štítku zariadenia. Zariadenie pripojte iba k zásuvkám, ktoré zodpovedajú napätiu zariadenia.

Poznámka: Maximálna hmotnosť užívateľa je 100 kg.

JEDNOTLIVÉ ČÁSTI

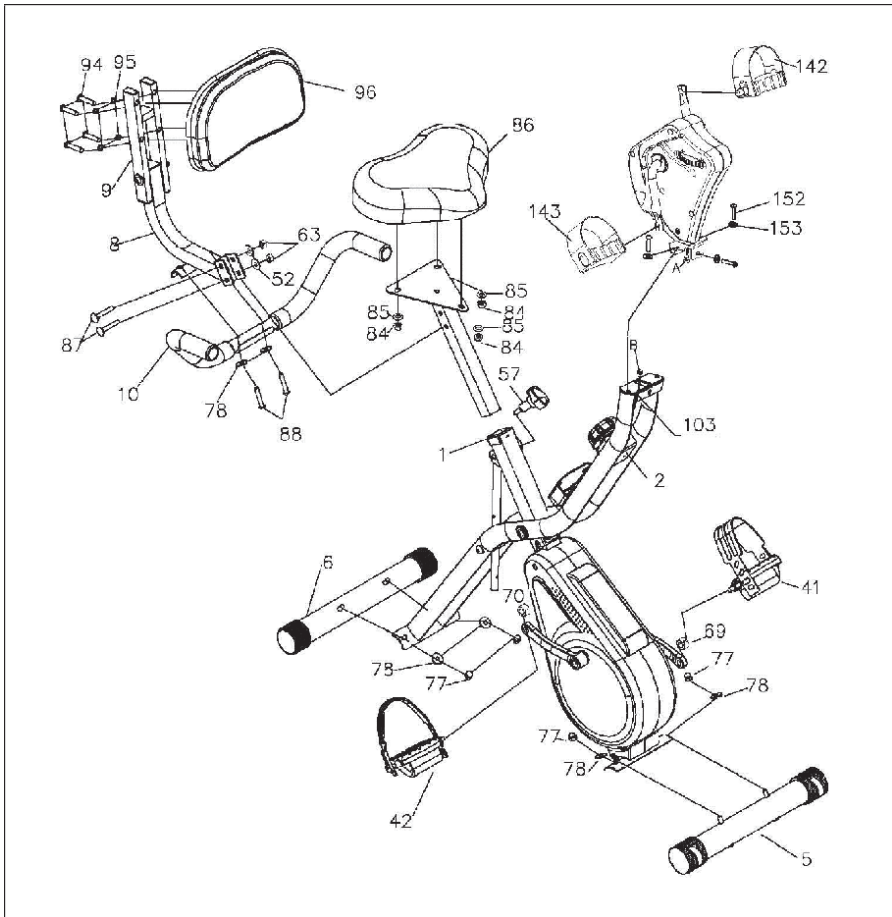

MONTÁŽ

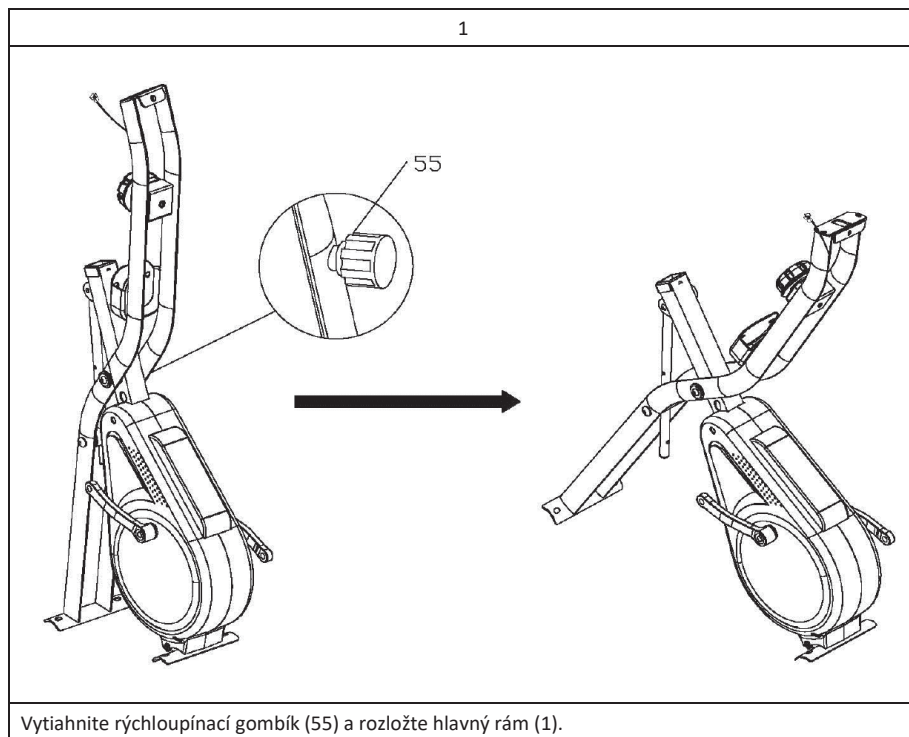

2

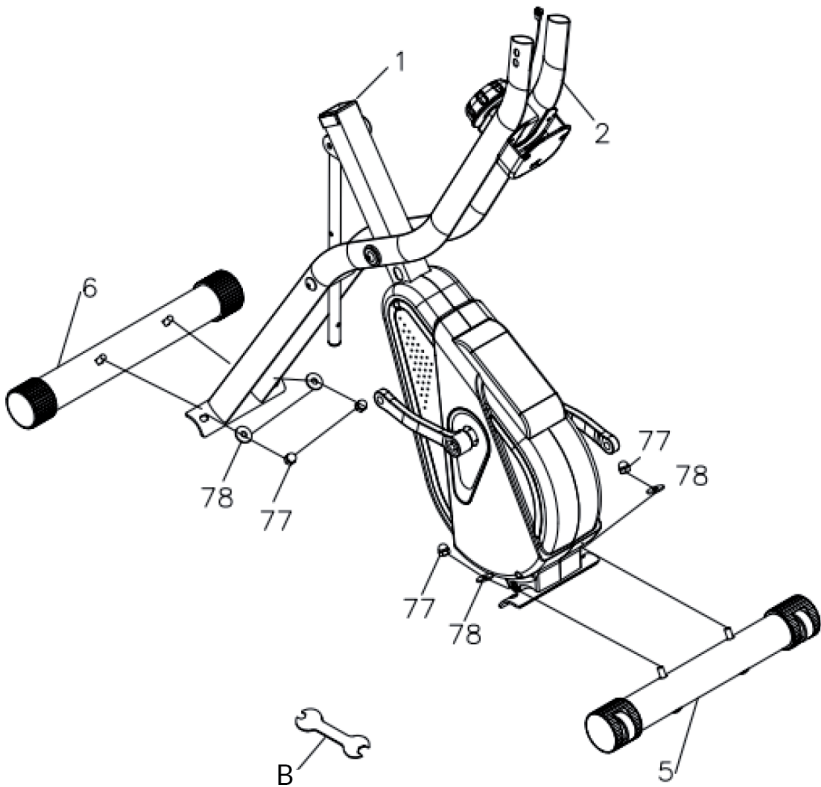

Pripevnite prednú stabilizačnú tyč (5) k hlavnému rámu (1) pomocou 2 podložiek (78) a 2 matíc (77). Na tento krok použite kľúč (B).

Pripojte zadnú stabilizačnú tyč (6) k prednej opore (2) pomocou 2 podložiek (78) a 2 matíc (77). Na tento krok použite kľúč (B).

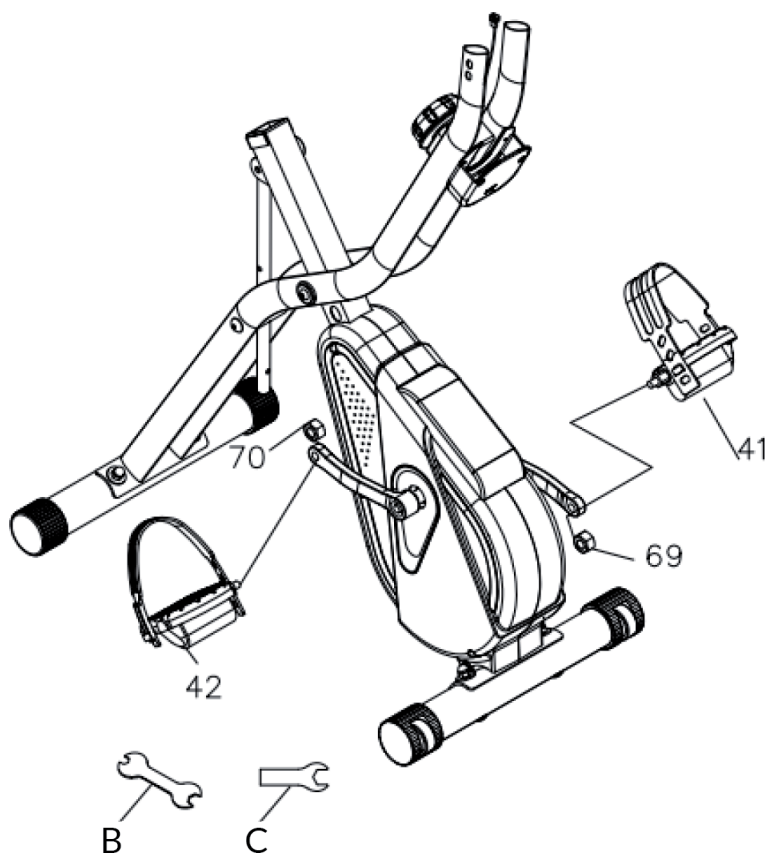

Pripojte ľavý pedál (41) k ľavému ramenu kľuky a dotiahnite ho kľúčom (B), zatiaľ čo maticu (69) dotiahnite nástrojom (C).

Pripojte pravý pedál (42) k pravému ramenu kľuky a dotiahnite ho kľúčom (B), zatiaľ čo maticu (70) dotiahnite kľúčom (C).

Upozorňujeme, že pravý pedál by mal byť utiahnutý v smere hodinových ručičiek a ľavý pedál proti smeru hodinových ručičiek.

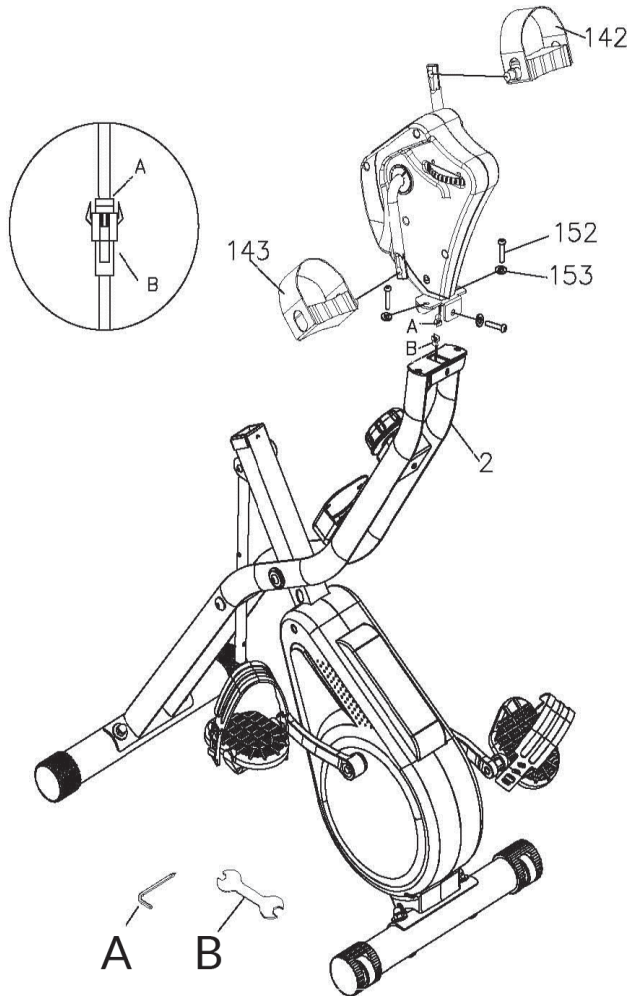

Pripojte zástrčku snímača A k zástrčke snímača B.

Upevnite kľukovú rukoväť (119) na prednú podperu (2) pomocou skrutiek (152) a podložiek (153). Na tento krok použite kľúč (A).

Namontujte rukoväte (142 a 143) na kľukovú rukoväť (119) pomocou nástroja (B).

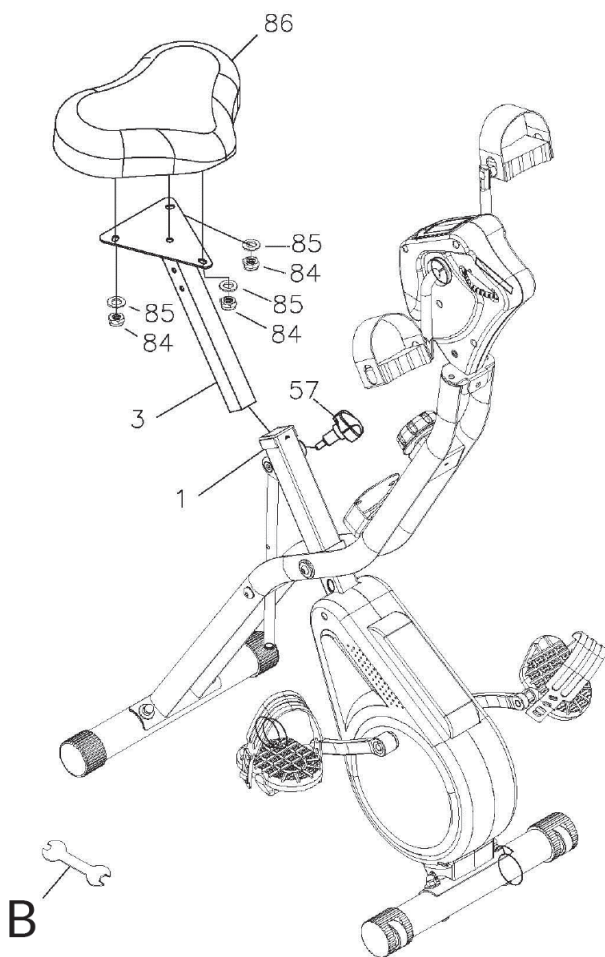

Umiestnite a pripevnite sedadlo (86) na stĺpiku sedadla (3) pomocou 3 podložiek (85) a 3 matic (84).

Vložte stĺpik sedadla (3) do hlavného rámu (1). Nastavte sedlovku do požadovanej výšky a zaistite ju vloženíím rýchlopínacieho gombíka (57) do otvoru v sedlovke.

6

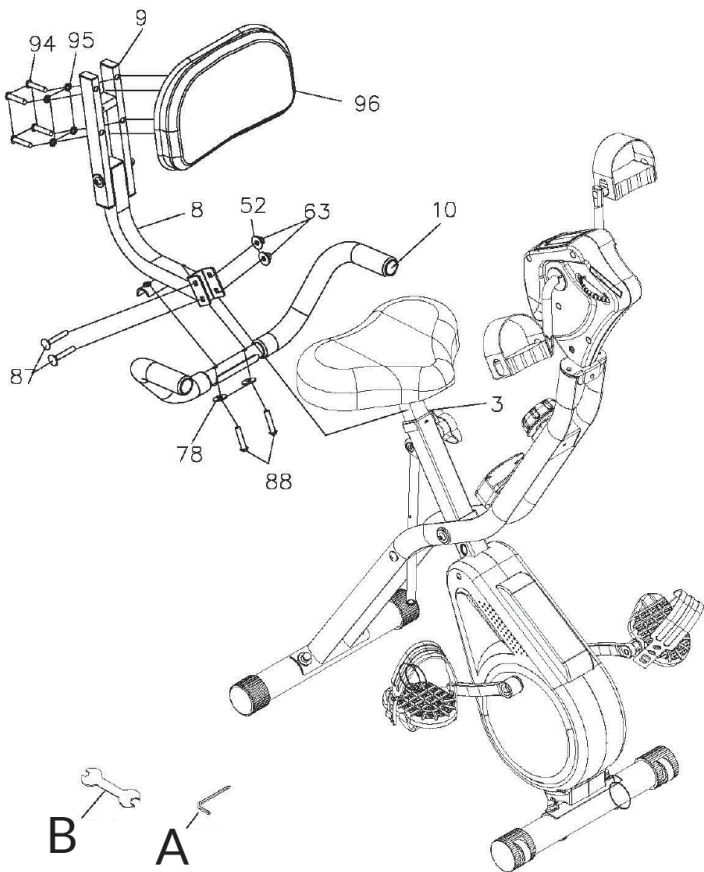

Pripevnite opierku operadla (96) k nosnej trubici operadla (9) pomocou 4 skrutiek (94) a 4 pružných podložiek (95). Na tento krok použite kľúč (A).

Upevnite rukoväť sedadla (10) na spojovaciu trubicu opierky (8) pomocou 2 skrutiek (88) a 2 podložiek (78). Na tento krok použite kľúč (A).

Pripojte spojovaciu trubicu opierky (8) k sedlovke (3) pomocou 2 skrutiek (87), 2 podložiek (52) a 2 matíc (63).

Pred použitím zariadenia znova skontrolujte dotiahnutie všetkých skrutiek a matíc.

FUNKCIE TRÉNINGOVÉHO POČÍTAČA

- Na výber medzi funkciami použite tlačidlo MODE.
- Stlačením a podržaním tlačidla RESET na 2 sekundy vymažete čas, vzdialenosť a kalórie.

SCAN (vyhľadávanie)	Stlačením MODE vstúpite do funkcie SCAN. Displej sa automaticky mení každých 6 sekúnd medzi všetkými dostupnými funkciami.
SPEED (Rýchlosť)	Zobrazuje aktuálnu rýchlosť.
DIST	Zobrazenie tréningovej vzdialenosti. Stlačením MODE vstúpite do funkcie DIST . Potom stlačte SET a nastavte vzdialenosť. Po odpočítaní vzdialenosti zaznie alarm na 10 sekúnd.
TIME (čas)	Zobrazenie trvania tréningu. Stlačením MODE vstúpite do funkcie TIME. Potom stlačte SET a nastavte čas. Po odpočítaní času zaznie alarm na 10 sekúnd.
ODO	Zobrazuje celkovú prejdenú vzdialenosť (od spustenia). Táto vzdialenosť sa vymaže po vybratí batérie.
CAL	Zobrazenie doteraz spálených kalórií. Stlačením MODE vstúpite do funkcie CAL. Potom stlačte SET a nastavte kalórie. Po odpočítaní kalórií zaznie alarm na 10 sekúnd.
AUTO ON/OFF	Tréningový počítač sa automaticky zapne na začiatku tréningu a automaticky sa vypne, keď sa zariadenie 4 minúty nepoužíva.

Poznámka: Keď sa displej začne blednúť, vymeňte batérie za nové 2 batérie typu AA.

STAROSTLIVOSŤ A ÚDRŽBA

Poznámka: Rovnako ako u všetkých tréningových strojov s mechanickými pohyblivými komponentmi sa môžu skrutky uvoľniť kvôli častému používaniu. Preto vám odporúčame, aby ste ich pravidelne kontrolovali, a ak je to potrebné, opätovne ich utiahnite vhodným kľúčom. Pravidelne čistite tréningové zariadenie vlhkou handričkou na očistenie povrchov od potu a prachu.

- Ak prístroj dlhšiu dobu nepoužívate, vyťahnite batériu z konzoly, aby nedošlo k postupnému vybitiu batérie.
- Očistite pravidelne bicykel čistou handričkou, aby ste udržali čistý vzhľad.
- Bezpečnosť tohto zariadenia môže byť dosiahnutá pravidelnou údržbou a kontrolovaním poškodení a opotrebovaní (rukoväte, pedály, sedlo atď.). Je dôležité aby sa všetky chybné časti hneď vymenili a aby sa zariadenie počas opráv nepoužívalo.
- Pravidelne kontrolujte či sú spoje upevnené skrutkami a maticami pevne a správne spojené.
- Dbajte na pravidelné mazanie častí ktoré to vyžadujú.
- Venujte zvýšenú pozornosť brzdovému systému, stabilizátorom atď. kvôli zvýšenému opotrebeniu.
- Keďže pot je veľmi korozívny, dbajte na to aby neprichádzal do kontaktu s obnaženými časťami na tomto zariadení, hlavne s počítačom. Po použití zariadenie okamžite utrite. Spoje môžu byť čistené vlhkou špongiou. Agresívne a korozívne produkty nesmú byť použité.
- Zariadenie uskladnite na suchom a čistom mieste mimo dosahu detí.

POKYNY K LIKVIDÁCIÍ



Podľa Európskeho nariadenia odpadu 2012/19/EU tento symbol na výrobku alebo na jeho obale znamená, že výrobok nepatrí do domáceho odpadu. Na základe smernice by sa mal prístroj odovzdať na príslušnom zbernom mieste pre recykláciu elektrických a elektronických zariadení. Zaisťte správnu likvidáciu tohto produktu.

Zabezpečením správnej likvidácie výrobku pomôžete zabrániť možným negatívnym dopadom na životné prostredie a ľudské zdravie, čo by inak mohol byť dôsledok nesprávnej likvidácie výrobku. Pre detailnejšie informácie o recyklácii tohto výrobku sa obráťte na svoj Miestny úrad alebo na odpadovú a likvidačnú službu Vašej .

Váš produkt obsahuje batérie zahrnuté v Európskej smernici 2006/66/EC, čo znamená, že nemôžu byť likvidované vyhodnením do bežného odpadu.

Informujte sa o možnostiach zberu batérií. Správny zber a likvidácia batérií pomáha chrániť potenciálne negatívne následky na životné prostredie a ľudské zdravie.

VÝROBCA

Chal-Tec GmbH, Wallstraße 16, 10179 Nemecko

