

OBECNÉ BEZPEČNOSTNÉ POKYNY PRE POBYT VO VODE

Aj keď je kúpanie vo vode veľmi zábavné a má aj terapeutické účinky, nesmiete zabúdať na dodržiavanie bezpečnostných pravidiel. Vyvarujte sa nebezpečenstvu úrazu či smrti. Pozorne si prečítajte všetky bezpečnostné inštrukcie v tomto návode. Nezabudnite, že v návode sú uvedené len všeobecné riziká pre pobyt vo vode, nezabúdajte sami vyhodnotiť všetky podmienky a skutočnosti a predvídajte vo vode všetky možné riziká.

Zoznámte sa s odporúčaniami Svetovej bezpečnostnej organizácie pre zníženie rizika pobytu vo vode:

- * Naučte sa plávať.
- * Vyhradte si čas, aby ste sa naučili pravidlá prvej pomoci a kardiopulmonárnej resuscitácie.
- * Osoby poverené dozorem detí upozornite na možné riziká pri pobyte v bazéne a o používaní bezpečnostných prostriedkov ako uzamknutých dverí, oplotenia a pod.. Zaisťte nepretržitý dohľad.
- * Naučte deti, čo robiť v naliehavých prípadoch.
- * Pri všetkých aktivitách vo vode používajte zdravý rozum a dobrý úsudok.
- * Dozor, dozor, dozor.

KRUHOVÝ BAZÉN S KOVOVOU KONŠTRUKCIOU NÁVOD NA POUŽÍVANIE

Upozornenie: Pozorne si prečítajte tento návod na používanie. Návod uschovajte aj k neskoršiemu nahliadnutiu. Ak bazén predávate ďalšej osobe, predajte jej aj tento návod.

DÔLEŽITÉ BEZPEČNOSTNÉ UPOZORNENIA

- Deti a handicapované osoby smú bazén používať len pod nepretržitým a kompetentným dohľadom dospelaj osoby!
- Okolo bazénu nainštalujte bezpečnostné bariéry, ktoré zabránia používaniu bazénu deťmi a pod. počas Vašej neprítomnosti.
- Montáž a demontáž bazénu smú vykonávať len dospelé osoby.
- Do bazénu nikdy neskáčte, nepotápajte sa v ňom.
- Cez okraj bazénu sa nerozkračujte, nenakláňajte. Nesadajte si na okraj bazénu. Nebezpečenstvo úrazu alebo utopenia.
- Pokiaľ bazén nepoužívate, z bazénu a jeho okolia odstráňte všetky hračky, nafukovacie a plávajúce predmety. Hračky, nafukovacie a plávajúce predmety sú veľkým lákadlom pre deti, mohli by sa dostať do bazénu bez vášho vedomia! - Nebezpečenstvo utopenia!
- Hračky, sedačky, stoly a podobné predmety, na ktoré by deti mohli vyliezť, udržiujte vo vzdialenosti minimálne 2 metre od bazénu.
- Nikdy neplávajte v bazéne bez prítomnosti ďalšej dospelaj osoby. Nenechávajte ani ostatné osoby plávať v bazéne bez prítomnosti ďalšej dospelaj osoby.
- Udržiujte bazén v čistote. Dno bazénu musí byť stále viditeľné aj cez vonkajšie bariéry.
- Pokiaľ plávate v noci, musíte zaisťiť dostatočné osvetlenie bazénu, schodíkov, bezpečnostných nápisov, prístupových ciest.
- V bazéne nesmú plávať osoby, ktoré cítia únavu alebo ospalosť.
- V bazéne nesmú plávať osoby po požití alkoholu, drog, liekov znižujúcich pozornosť.
- Deti sa nesmú v okolí bazénu pohybovať bez dohľadu dospelaj osoby ani v prípade, že je bazén prikrytý plachtou.
- Krycia plachta musí byť pred použitím bazénu odkrytá celá. Pokiaľ by nebola odkrytá kompletne, deti ani dospelé osoby nebude pod plachtou vidieť. Plachtu na bazén nenasadzujte, pokiaľ sú v bazéne prítomné osoby.
- Okolie bazénu udržiujte v čistote, zaisťte, aby nebolo klzké - nebezpečenstvo úrazu osôb.
- Vodu v bazéne neprehltajte. Pred vstupom do bazénu dodržiujte hygienické zásady. Vodu v bazéne udržiujte čistú.

Zaisťte:

- naučte sa poskytovať prvú pomoc
- v blízkosti bazénu záchranné pásy a tyč o dĺžke aspoň 366 cm
- odporúčame zaisťiť okolo bazénu oplotenie s uzamykateľnými dvierkami, prípadne s alarmom signalizujúcim vniknutie do priestoru bazénu
- pokiaľ bazén používate, odporúčame pre prípad nehody mať v blízkosti telefónne spojenie (mobil) s telefónnym číslom na lekársku pohotovosť

V prípade nehody:

- všetky osoby musia okamžite opustiť bazén
- ihneď zavolajte lekársku pohotovosť a postupujte podľa ich inštrukcií
- zranenému zabezpečte suchú prikrývku, oblečenie

Vždy majte po ruke telefónne čísla tiesňových volaní:

Lekárska pohotovosť

Požiarnici

Polícia

Oboznámte všetky osoby, ktoré budú bazén používať, s týmito bezpečnostnými pokynmi.

NEDODRŽANÍM TÝCHTO BEZPEČNOSTNÝCH POKYNOV VYSTAVUJETE OSOBY NEBEZPEČENSTVU ZRANENIA, VÁŽNEHO ÚRAZU ALEBO UTOPENIA.

UCHOVAJTE TIETO INŠTRUKCIE.

VAROVANIE:

VŽDY ZVÝŠTE OPATRNOSŤ A ZAISTITE DOHĽAD KOMPETENTNEJ DOSPELEJ OSOBY, POKIAĽ BAZÉN POUŽÍVAJÚ DETI!

- správna údržba bazénu môže zvýšiť životnosť bazénu
- bazén neprepĺňajte, dodržujte inštrukcie pre vodnú kapacitu uvedenú na obale výrobku
- pravidelne aspoň 1x týždenne kontrolujte hodnotu pH a koncentráciu voľného chlóru, čistý a dezinfikovaný bazén by mal mať nasledujúce hodnoty: (pH 7-7,6, Chlór 0,5-2)
- filtračnú pumpu zapájajte a používajte vždy podľa inštrukcií, neprekračujte odporúčanú dobu prevádzky filtračnej pumpy
- nikdy nemiešajte rôzne chemikálie na čistenie vody
- na čistenie bazénu nepoužívajte tlakové čističe

POZOR: NIKDY NELEJTE CHEMIKÁLIE DO BAZÉNU, POKIAĽ SA V ŇOM NIEKTO KÚPE.

RIEŠENIE PROBLÉMOV

Problém	Popis	Príčina	Riešenie
RIASY	- nazelenalá voda - čierne alebo zelené body na stene bazénu - stena bazénu je klzká a voda zapácha	* Chlór a pH vody sú nesprávne nastavené.	- Poradte sa so špecializovaným predajcom chemikálií na čistenie a údržbu vody. Popíšte mu, aký druh bazénu používate. Odporučí Vám vhodné prípravky na nastavenie správnej úrovne pH vody a koncentrácie chlóru.
ZAFARBENÁ VODA	- po prvom použití údržby chlóru sa voda zafarbí na modro, hnedo alebo čierne	* Došlo k oxidácii medi, železa alebo horčíka. Jedná sa o bežný jav.	- Nastavte pH na požadovanú úroveň. - Vodu vyčistíte pomocou filtrácie. - Pravidelne meňte cartridge vo filtrácii
ROZPTÝLENÁ LÁTKA VO VODE	- „mliečne“ zafarbenie vody	* Príliš tvrdá voda - vysoké pH vody. * Nízky obsah chlóru. * Cudzí látka vo vode.	- Upravte pH vody. Poradte sa so špecializovaným predajcom chemikálií na čistenie a údržbu vody. - Prekontrolujte koncentráciu chlóru. - Vyčistite filtráciu. Podľa potreby vymeňte cartridge.
CHRONICKY NÍZKA HLADINA VODY	- hladina vody je pravidelne nižšia než predchádzajúci deň.	* Trhlina alebo diera v stene bazénu alebo v hadici. Uvoľnená koncovka výpustného ventilu.	- Opravte pomocou lepiacej sady dodávanej predajcom bazénu. - Prekontrolujte dotiahnutie koncovky výpustného ventilu.
USADENINY NA DNE	- špina alebo piesok na dne bazénu	* Nedbalé používanie bazénu.	- Kontaktujte špecializovaného predajcu údržby bazénu.
POVRCHOVÉ NEČISTOTY	- spadnuté listy, hmyz a pod.	* Bazén je umiestnený príliš blízko stromov.	- Použite špeciálnu zberačku povrchových nečistôt.

5. Predtým, než začnete plniť bazén vodou, uistite sa, že výpustná zátka vnútri bazénu je uzavretá a výpustná koncovka na vonkajšej strane bazénu je dobre zaskrutkovaná. Najskôr napustite do bazénu cca 3 cm vody a skontrolujte, či je bazén postavený skutočne na vodorovnej ploche.

POZNÁMKA: Pokiaľ voda v bazéne natečie k jednej strane, bazén nie je umiestnený na úplne vodorovnej ploche. Postavenie bazénu na nerovnom povrchu spôsobí, že sa bazén bude vydúvať. V takom prípade vysušte bazén, vyrovnajte plochu a znova bazén napustite.

Pokiaľ sa na podlahe vytvorili ohyby, vyhladte podlahu bazénu tak, aby bolo dno bazénu hladké, bez ohybov. Začnite od stredu bazénu a pokračujte v smere hodinových ručičiek smerom k okraju bazénu.

6. Maximálna kapacita naplnenia bazénu je 10 cm pod horný okraj bazénu.

7. Aby ste si mohli bezpečne užiť radosť z bazénu, prečítajte a pripomeňte sebe aj ostatným užívateľom bazénu dôležité bezpečnostné upozornenia.

AKO VYPUSTIŤ BAZÉN A PRIPRAVIŤ HO NA DLHODOBÉ USKLADNENIE

1. Uistite sa, že výpustná zátka je na svojom mieste vnútri bazénu.
2. Odskrutkujte výpustnú koncovku z výpustného ventilu na vonkajšej strane bazénu.
3. Zapojte koniec záhradnej hadice k špeciálnemu adaptéru na hadici.
4. Druhý koniec hadice položte na miesto, kde sa môže voda bezpečne vypustiť.
5. Adaptér hadice nasadte na výpustný ventil. **POZNÁMKA:** Adaptér bude tlačiť na výpustnú zátku vnútri bazénu - takže ju okamžite otvorí a voda začne ihneď odtekať.
7. Potom, ako voda odtečie, odpojte hadicu a adaptér.
8. Výpustnú zátku nasadte späť na výpustný ventil.
9. Výpustnú koncovku naskrutkujte späť na ventil na vonkajšej strane bazénu.
10. Rozložte bazén na jednotlivé diely - v opačnom poradí ako pri skladaní.
11. Pred uskladnením sa uistite, že všetky diely bazénu sú suché. Pokiaľ nie, nechajte ich dôkladne vysušiť na slnku.
12. Z plachty vytvorte tvar obdĺžnika. Začnite na jednej strane, preložte 1/6 steny plachty dvakrát smerom dovnútra. Tento postup zopakujte aj na opačnej strane.
13. Keď budete mať zložené obe protiľahlé strany, jednoducho zavrite oba konce ako keď zatvárate knihu.
14. Zložte jeden dlhý koniec cez druhý a dokončite zbalenie.
15. Všetky diely bazénu uskladnite na suchom a chladnom mieste.
16. Odporúčame použiť originálnu krabicu.

ÚDRŽBA BAZÉNU A CHEMIKÁLIE

- pravidelne kontrolujte, či je dno bazénu čisté
- pravidelne vymieňajte vodu v bazéne, znečistená voda môže byť nebezpečná pre Vaše zdravie
- Váš predajca bazénu alebo špeciálny predajca chemikálií na údržbu a čistenie bazénov Vám poradí, ktoré produkty budú pre Váš bazén vhodné, vždy dodržujte inštrukcie uvedené na obale

POPIS ČASTÍ

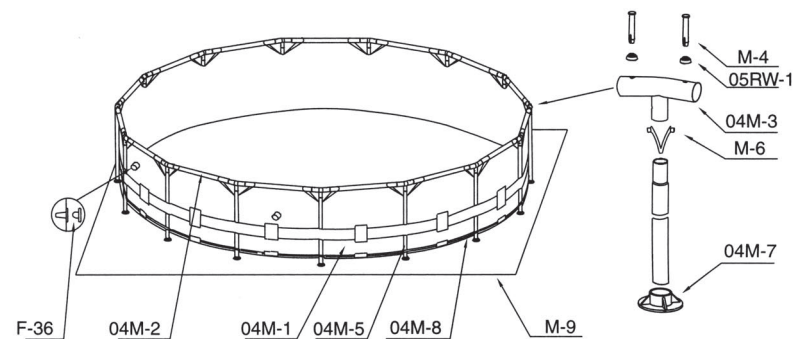

Modely 10' (305 cm), 12' (366 cm), 15' (457 cm)
(Uvádzaná veľkosť sa môže líšiť v závislosti od veľkosti bazénu.)

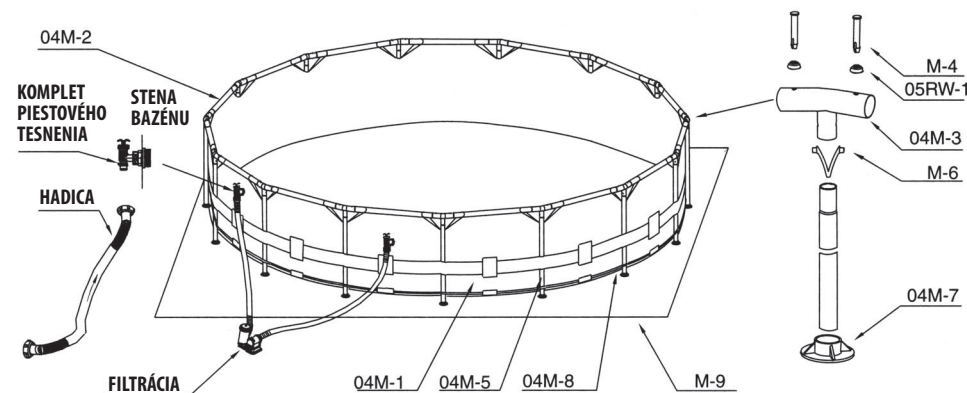

Modely 18' (549 cm), 24' (732 cm)
(Uvádzaná veľkosť sa môže líšiť v závislosti od veľkosti bazénu.)

TYPOVÉ ČÍSLO	POPIS	počet ks				
		305 cm	366 cm	457 cm	549 cm	732 cm
04M-1	VYPÚŠŤACÍ VENTIL	1	1	1	1	1
04M-2	HORIZONTÁLNY NOSNÍK (väčší priemer než nohy)	10	12	15	18	24
04M-3	„T“ SPOJKA	10	12	15	18	24
M-4	KOLÍK (2 ks NAVIAC)	22	26	32	38	50
04M-5	VERTIKÁLNA NOHA	10	12	15	18	24
M-6	PRUŽINOVÝ KOLÍK (PREDINŠTALOVANÝ NA VERTIKÁLNEJ NOHE)	10	12	15	18	24
04M-7	KONCOVKA NOHY	10	12	15	18	24
04M-8	OBMEDZUJÚCE LANO	1	1	1	1	1
M-9	PODKLADOVÁ PLACHTA (VOLITEĽNÉ)			1	1	1
05RW-1	UZÁVER (2 ks NAVIAC)	22	26	32	38	50
F-36	ZÁTKA	3	3	3		

Poznámka: Plachta, filtrácia a schodíky nemusia byť súčasťou bazénu. Kontaktujte svojho predajcu.

MONTÁŽ

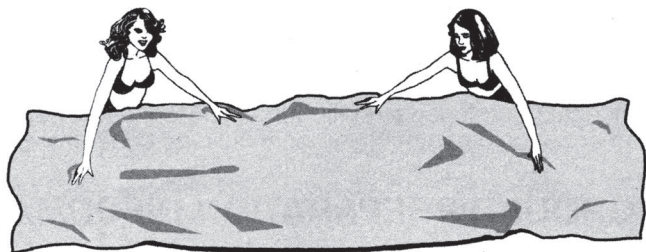

04M-1

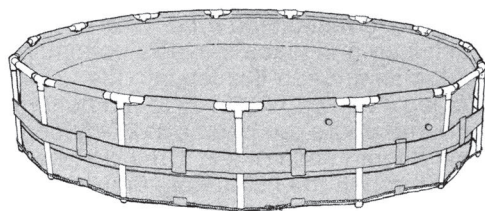
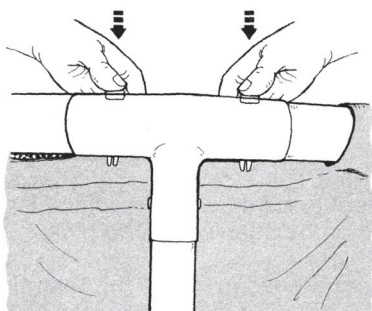
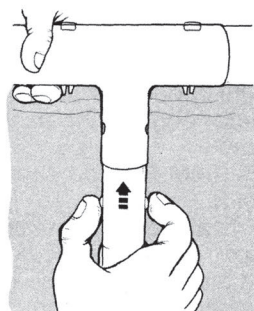
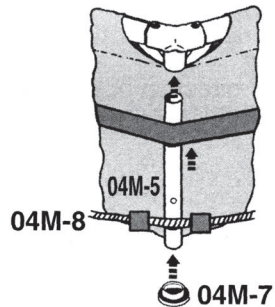
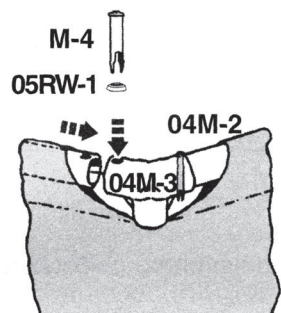

Odporúčame, aby bazén skladali aspoň 2-3 osoby.

DÔLEŽITÉ INFORMÁCIE PRED ZLOŽENÍM

Pred zložením bazénu si overte stav plochy, na ktorej budete bazén skladat.

1. Plocha, na ktorej bude bazén stáť, musí byť ÚPLNE VODOROVNÁ A PLOCHÁ.
2. Plocha musí byť pevná a silná, aby vydržala tlak naplneného bazénu s osobami.
3. Nestavajte bazén na naklonenej ploche.
4. Nestavajte bazén na piesčitých povrchoch, blate a pod..

UPOZORNENIE

Pokiaľ nedodržíte hore uvedené pokyny, môže dôjsť k zraneniu osôb alebo poškodeniu bazénu.

POSTUP MONTÁŽE

1. Najskôr si nájdite vodorovnú a plochú plochu so stabilným podkladom, bez kameňov, vetiev a ostatných ostrých predmetov, ktoré by mohli prederaviť steny bazénu. Jednotlivé diely vytiahnite z krabice. Krabicu odporúčame uschovať pre neskoršie skladovanie počas zimných mesiacov.

Veźmite podkladovú plachtu (M-9) a rozložte ju na prázdnej ploche, potom rozložte bočnú stenu bazénu (04M-1) tak, aby vypúšťací ventil smeroval k vypúšťaciemu miestu (od budovy). Nechajte plachtu a stenu bazénu zahriať na slnku, potom prevlečte horizontálne nosníky do otvorov (horizontálne nosníky majú väčší priemer než nohy bazénu). **DÔLEŽITÉ:** Stenu bazénu nevrhajte po zemi, mohlo by dôjsť k jej pretrhnutiu (viď obr. 1). Počas montáže stien nasmerujte otvory pre hadice filtrácie smerom k miestu, kde budete filtráciu zapájať do el. siete.

2. Nohy bazénu (04M-5) a horizontálne nosníky (04M-2) prepojte „T“ spojками (04M-3). Najskôr namontujete „T“ spojky. Môžete začať v ktoromkoľvek mieste, ale montujte postupne, jednu za druhou (nepreskakujte poradie). Akonáhle bude horizontálny nosník vycentrovaný, vezmite jednu z „T“ spojok a použitím pružinového kolíka (M-4) nasadte kĺb na jeden koniec nosníka tak, že kolík prevlečiete cez uzáver (05RW-1) a predvrtané diery. Postup opakujte pre všetky nohy bazénu.

Posledný spoj sa montuje trochu horšie, odporúčame trochu nadvihnúť zároveň posledný spoj a horizontálny nosník o cca 5 cm a vložiť nosník do kĺbu zatiaľ čo budete tieto diely znižovať k normálnej výške. (viď obr. 2.2)

3. Ďalej zasuňte nohy bazénu do slučky pásu nachádzajúcej sa uprostred steny bazénu. Spodná časť nohy má byť „vnútri“ obmedzujúceho lana (04M-8) umiestnenom pri spodnej časti steny bazénu. Nohu bazénu upevnite hore do „T“ spojky - pružinový kolík musí do otvorov „T“ spojky riadne zacvaknúť. Na spodnú stranu bazénu nasadte koncovky nôh (04M-7) (viď obr 3.1 a3.2).

4. Overte skúškou, či ste správne zapojili všetky diely bazénu: uchopte 2-3 horizontálne nosníky a „zatraste“ bazénom. Vizuálne prekontrolujte a uistite sa, že všetky pružinové kolíky sú na svojom mieste - prestrčené dierou (viď obr. 4.1). Skontrolujte aj zloženie nôh bazénu.